



DUO STEAM

2 In 1 Dampfreiniger

2 In 1 Steam Cleaner

2 In 1 Buharlı Temizleyici

2 In 1 Паровой Очиститель

منظف بالبخار 2 في 1

بخارشوی 2 در 1



DE Benutzerhandbuch

EN User Manual

TR Kullanım Kilavuzu

RU Руководство По Эксплуатации

AR دليل استخدام

FA راهنمای کاربر

DE Gewährleistungszertifikat

EN Warranty Certificate

TR Garanti Belgesi

RU Гарантийный Талон

AR شهادة الضمان

FA ضمانت نامه

Deutsch	3
English.....	16
Türkçe.....	29
Русский	41
العربية.....	54
فارسی	65



Gebrauchsanweisung.....	4
Bedeutung der Symbole	4
Verantwortung	4
CE-Konformitätserklärung.....	4
Verwendungsbereich	4
Unbefugte Nutzung	5
Sicherheitswarnungen.....	5
Produktspezifische Sicherheitshinweise	7
Verpackung Öffnen.....	7
Inhalt der Verpackung	7
Technische Daten	7
Einführung der Teile.....	8
Bodenbürste.....	9
Montage des Hauptkörpers	9
Installation des Wischtuches.....	10
Installation des Wassertanks	10
Nutzung des Produkts.....	11
Einsatzbereiche der Teile.....	11
Wartung	12
Filteraustausch	13
Gerätaufbewahrung.....	14
Recycling	14
Fehlerbehebung	15
Versand.....	15

Sehr geehrter Kunde,

Wir wünschen Ihnen viel Freude bei der Benutzung Ihres Produkts. Vielen Dank, dass Sie sich für **Fakir Hausgeräte** entschieden haben, ein Unternehmen, das in innovativen Technologien führend ist. Bitte lesen Sie dieses Benutzerhandbuch sorgfältig durch, bevor Sie das Produkt verwenden, und bewahren Sie es für zukünftige Verwendungen auf.

Gebrauchsanweisung

Diese Gebrauchsanweisung wurde erstellt, um sicherzustellen, dass das Gerät ordnungsgemäß und sicher verwendet wird. Lesen Sie das Benutzerhandbuch vor dem Betrieb des Geräts zur eigenen Sicherheit und zur Sicherheit anderer.

Bedeutung der Symbole

In diesem Benutzerhandbuch finden Sie die folgenden Symbole:

 **WARNUNG!**

Dieses Symbol weist auf Gefahren hin, die zu Verletzungen oder sogar zum Tod führen können.

 **ACHTUNG!**

Dieses Symbol weist auf Gefahren hin, die das Gerät beschädigen oder beeinträchtigen können.

 **HINWEIS!**

Dieser Hinweis enthält wichtige und nützliche Informationen.

Verantwortung

Fakir Elektrikli Ev Aletleri Diş Tic. A.Ş. übernimmt keine Verantwortung für Schäden oder die Reparatur des Geräts außerhalb der Fakir Autorisierten Servicezentren oder bei unsachgemäßer Nutzung des Geräts, die aus der Nichtbeachtung der Anweisungen in diesem Benutzerhandbuch resultieren.

CE-Konformitätserklärung

 Dieses Gerät entspricht vollständig den Richtlinien 2014/30/EU zur elektromagnetischen Verträglichkeit und 2014/35/EU zur Niederspannung der Europäischen Union. Dieses Produkt ist mit dem CE-Zeichen auf dem Gerätemodelletikett versehen.

Verwendungsbereich

Das Produktmodell ist für den Heimgebrauch konzipiert. Es ist nicht für den Einsatz in Arbeitsstätten oder in der Industrie geeignet. Bei einer solchen Nutzung übernimmt unser autorisierter Service keine Garantieansprüche.



Unbefugte Nutzung

In den nachstehend beschriebenen Fällen unbefugter Verwendung kann das Gerät beschädigt werden oder Verletzungen verursachen:

- **Eingeschränkte Fähigkeiten und Aufsicht:** Dieses Gerät darf nicht von Personen (einschließlich Kindern) mit eingeschränkten physischen, sensorischen oder geistigen Fähigkeiten oder mangelnder Erfahrung und/oder Wissen verwendet werden, es sei denn, sie werden von einer für ihre Sicherheit verantwortlichen Person beaufsichtigt oder erhalten Anweisungen zur sicheren Verwendung des Geräts. Kinder sollten beaufsichtigt werden, um sicherzustellen, dass sie nicht mit dem Gerät spielen.
- **Verwendung bei eingeschränkten Fähigkeiten:** Das Gerät darf von Kindern ab 8 Jahren sowie von Personen mit eingeschränkten physischen, sensorischen oder geistigen Fähigkeiten oder mangelnder Erfahrung und Wissen nur dann verwendet werden, wenn sie beaufsichtigt werden, Anweisungen zur sicheren Verwendung des Geräts erhalten und die möglichen Gefahren verstehen.
- **Verpackungsmaterialien:** Halten Sie Materialien wie Plastiktüten, die im Lieferumfang enthalten sind, von Kindern fern. Es besteht Erstickungsgefahr!
- **Reinigung und Wartung:** Kinder unter 8 Jahren sollten das Gerät nicht reinigen oder warten, es sei denn, sie werden beaufsichtigt.
- **Geräte- und Kabelsicherheit:** Bewahren Sie das Gerät und das Kabel außerhalb der Reichweite von Kindern unter 8 Jahren auf. Kinder sollten beaufsichtigt werden, um sicherzustellen, dass sie nicht mit dem Gerät spielen. Elektrische Geräte sind kein Spielzeug für Kinder. Verwenden und lagern Sie das Gerät daher außerhalb der Reichweite von Kindern. Kinder sind sich der mit der Verwendung eines elektrischen Geräts verbundenen Gefahren möglicherweise nicht bewusst. Achten Sie darauf, dass das Stromkabel nicht vom Gerät herabhängt.

Sicherheitswarnungen

Beim Gebrauch eines elektrischen Geräts sollten Sie stets die folgenden Vorsichtsmaßnahmen treffen, um Brände, Stromschläge und Verletzungen zu vermeiden:

- **Lesen Sie die Bedienungsanleitung:** Lesen Sie die Informationen in der Bedienungsanleitung sorgfältig durch und bewahren Sie diese auf. Wenn Sie das Gerät an eine dritte Person weitergeben, vergessen Sie nicht, die Anleitung



mitzugeben.

- **Erster Gebrauch:** Wenn Sie das Produkt aus der Verpackung nehmen, stellen Sie sicher, dass alle Zubehörteile und Aufsätze vollständig vorhanden sind. Sollte ein Teil fehlen, wenden Sie sich bitte an den nächstgelegenen autorisierten Fakir-Kundendienst. Bewahren Sie die Schutzhüllen der Zubehörteile und Aufsätze außerhalb der Reichweite von Kindern und Babys auf, um Erstickungsgefahren zu vermeiden.
- **Überprüfen Sie den Zustand des Geräts:** Wenn Sie der Meinung sind, dass das Gerät, sein Gehäuse, das Kabel oder der Stecker beschädigt sind, schalten Sie das Gerät nicht ein und wenden Sie sich an den nächstgelegenen autorisierten Fakir-Kundendienst.
- **Kabel- und Stecker-Sicherheit:** Verwenden Sie das Gerät nicht, wenn das Netzkabel oder der Stecker defekt oder beschädigt ist. Verwenden Sie das Gerät nicht mit einem Verlängerungskabel und achten Sie darauf, dass das Netzkabel nicht mit Wärmequellen oder scharfen Kanten in Berührung kommt. Ziehen Sie den Stecker immer am Stecker und nicht am Kabel aus der Steckdose. Ziehen Sie nicht am Kabel und heben Sie das Gerät nicht am Kabel an.
- **Sicherheit von Kindern:** Lassen Sie das Gerät niemals unbeaufsichtigt, wenn es eingesteckt ist. Lassen Sie Kinder nicht mit dem Gerät spielen, wenn es unbeaufsichtigt ist. Bewahren Sie das Netzkabel des Geräts außerhalb der Reichweite von Kindern auf. Elektrische Geräte sind kein Spielzeug für Kinder.
- **Verwendung des Geräts:** Verwenden Sie das Gerät nicht im Freien. Ihr Gerät kann durch Schmutz oder Regen beeinträchtigt werden. Tauchen Sie das Gerät nicht in Wasser und schützen Sie es vor Regen oder Feuchtigkeit. Da das Gerät mit Strom betrieben wird, besteht die Gefahr eines Stromschlags. Berühren Sie den Stecker daher niemals mit nassen Händen. Verwenden Sie das Gerät nicht zum Reinigen von brennbaren oder explosiven Materialien (z. B. Benzin oder Alkohol), brennenden oder rauchenden Gegenständen (z. B. Zigaretten, Streichhölzern oder heißer Asche).
- **Pflege und Reinigung:** Ziehen Sie vor der Reinigung und Wartung den Stecker aus der Steckdose und lassen Sie das Gerät abkühlen.
- **Einschränkungen der Verwendung:** Verwenden Sie das Elektrogerät nur bestimmungsgemäß. Eine Verwendung entgegen der Anweisungen kann die Lebensdauer des Geräts verkürzen und Sicherheitsrisiken bergen.



Produktspezifische Sicherheitshinweise

- Die 15-sekündige Schnellaufheizzeit des Geräts sorgt dafür, dass der Dampf nahezu sofort einsatzbereit ist. Daher darf die Dampftaste nicht gedrückt werden, bevor ein Aufsatz montiert ist, um das Austreten von heißem Dampf ins Freie zu verhindern.
- Der 380 ml fassende Wassertank kann trotz seines kleinen Volumens bis zu 21 Minuten ununterbrochenen Dampf liefern. Bei längeren Einsätzen steigt die Innentemperatur des Geräts, daher sollte es vor erneutem Betrieb einige Minuten abkühlen.
- Nach dem Einsatz verschiedener Aufsätze (z. B. Eckdüse, Rundbürste) sollten diese nicht im heißen Zustand gewechselt werden. Die Aufsätze könnten stark erhitzt sein, was beim Entfernen Verbrennungsgefahr birgt.
- Ein unbeabsichtigtes Verstellen des Dampfreglers kann zu übermäßiger Dampfabgabe und damit zur Beschädigung empfindlicher Oberflächen führen. Bei sensiblen Oberflächen sollte mit einer niedrigen Dampfstufe begonnen werden.
- Beim Arbeiten mit Verlängerungen oder Rohren kann sich der Schwerpunkt verlagern, was die Kontrolle über das Gerät erschwert. Bei instabiler Handhabung kann der Dampf in unerwünschte Richtungen austreten.
- Das Kabel ist 5 Meter lang; durch das Verlängerungsrohr wird der Aktionsradius vergrößert. Dieser erweiterte Aktionsbereich kann bei unkontrolliertem Dampfausstoß vor allem für Kinder oder Haustiere gefährlich sein.
- Die Düsen der Dampfauslässe können mit der Zeit durch Kalk oder Schmutz verstopfen. In solchen Fällen kann Dampf zurückgestaut werden und in Richtung Gerät oder Benutzer austreten. Daher sind regelmäßige Reinigung und Filterkontrolle wichtig.



Lesen Sie sorgfältig die Sicherheitsvorschriften und Gebrauchsanweisungen in diesem Benutzerhandbuch.

Bewahren Sie dieses Benutzerhandbuch für zukünftige Verwendungen auf.

Verpackung Öffnen

- Vor der ersten Benutzung entfernen Sie das Gerät und Zubehör aus der Verpackung und überprüfen Sie es auf Schäden oder Mängel. Falls das Gerät beschädigt oder defekt ist, verwenden Sie es nicht und wenden Sie sich an den **Fakir Autorisierten Service**.
- Reparaturen dürfen nur von Fakir Autorisierten Servicezentren durchgeführt werden.
- Reparaturen durch unbefugte Personen können schädlich für den Benutzer sein.

WARNUNG!

Verwenden Sie auf keinen Fall ein defektes oder fehlerhaftes Produkt.

Inhalt der Verpackung

- Bodenwischtuch
- Mikrofaser-Wischtuch (3 Stücke)
- Verlängerungsdüse
- Verlängerungsrohr
- Punktstrahldüse
- Rundbürste aus Kupfer
- Kleine Rundbürste
- Rundbürste
- Fugenbürste
- Dampfschaber
- Fensterdüse

Technische Daten

- | | |
|------------------------------------|----------------|
| • Leistung | : 1400-1600 W |
| • Dampfrate | : 15–32 ml/min |
| • Fassungsvermögen des Wassertanks | : 380 ml |
| • Dauerdampf | : 21 Min |
| • Aufheizzeit | : 15 Sek |
| • Kabellänge | : 5 m |
| • Lebensdauer | : 10 Jahre |

HINWEIS!

Die auf dem Gerät angebrachten Markierungen oder die in anderen gedruckten Dokumenten angegebenen Werte wurden unter Laborbedingungen gemäß den relevanten Normen ermittelt. Diese Werte können sich je nach Nutzung und Umgebungsbedingungen des Produkts ändern.

Einführung der Teile

- A. Dampftaste (Griff): Drücken, um Dampf abzulassen und loslassen, um zu stoppen.
- B. Dampftaste (Hauptgehäuse): Drücken Sie im Handheld-Modus, um Dampf abzulassen, und lassen Sie sie los, um zu stoppen.
- C. Niveauschalter: Drehen Sie den Schalter, um die Dampfmenge zu steuern.

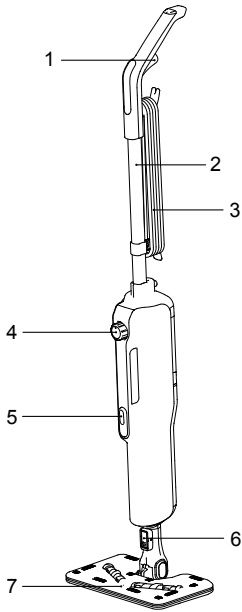

1. Dampftaste (Griff)
2. Griff
3. Netzkabel
4. Dampfeinstelltaste
5. Dampftaste (Hauptgehäuse)
6. Anschluss der Bodenbürste
7. Bodenbürste

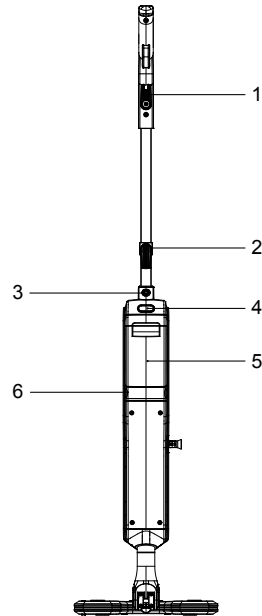

1. Kabelwickelbereich
2. Kabelwickelbereich
3. Griffverbindung
4. Entriegelungstaste für den Wassertank
5. Wassertank
6. Filter



Fensterdüse



Wischtuch x3



Fugenbürste



Kupfer
Rundbürste



Rundbürste



Punktstrahldüse



Dampfschaber



Kleine
Rundbürste

Bodenbürste

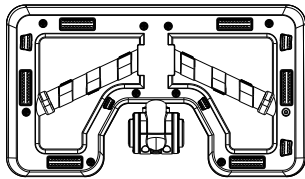

 Wischtuch Klebebereich

 Dampf Auslass

Montage des Hauptkörpers

Montage: Platzieren Sie den Griff und die Bodenbürste an den entsprechenden Stellen am Hauptkörper. Nachdem Sie das „Klick“-Geräusch gehört haben, ist die Montage abgeschlossen.

Demontage: Drücken Sie auf die „Grifffixierung“, um den Griff zu entfernen. Drücken Sie auf den „Bodenbürstenhalter“, um die Bodenbürste zu entfernen.

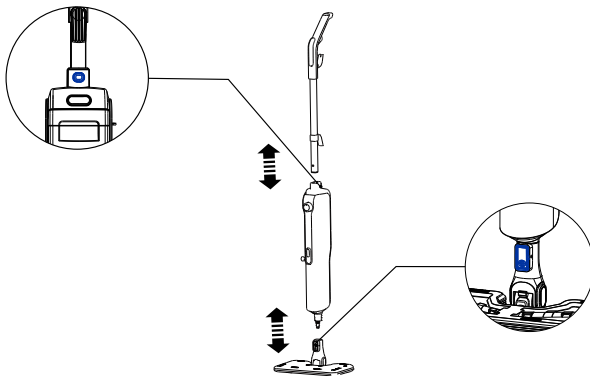

Installation des Wischtuches

- Montage: Heben Sie das Gerät an und achten Sie darauf, dass die Bodenbürste zum Wischtuch zeigt, damit es leichter haftet.
- Demontage: Drücken Sie auf das Wischtuch und heben Sie das Gerät an, um es von der Bodenbürste zu trennen.

HINWEIS!

Hinweis: Bitte achten Sie vor dem Gebrauch darauf, die Wischtücher auf beiden Seiten der Bodenbürste zu befestigen. Nachdem Sie das Wischtuch entfernt haben, setzen Sie das Gerät wieder an seinen Platz, um zu verhindern, dass die klebrige Seite der Bodenbürste den Boden zerkratzt.

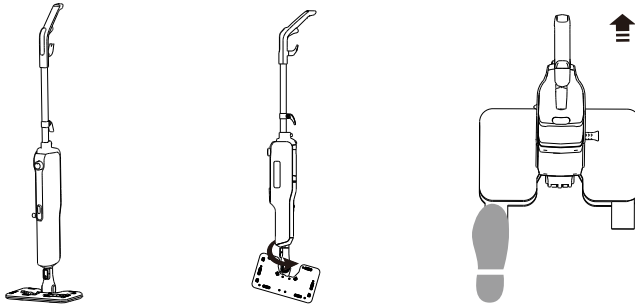

Installation des Wassertanks

Entfernen Sie den Wassertank, indem Sie die Wassertank-Entriegelungstaste drücken. Öffnen Sie den Deckel, füllen Sie Wasser nach und setzen Sie dann den Wassertank wieder ein. Nachdem Sie das „Klick“-Geräusch gehört haben, ist die Installation abgeschlossen.

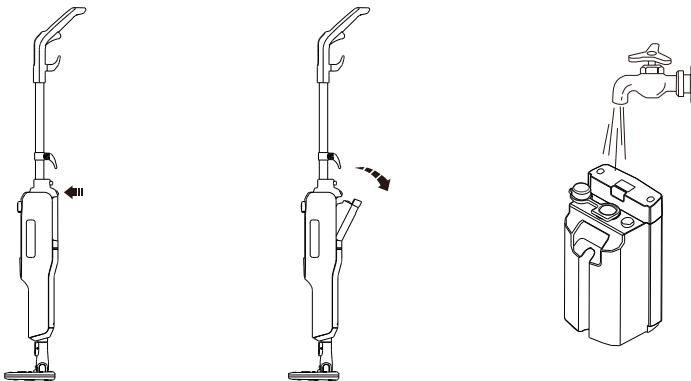

Nutzung des Produkts

- A. Zum Starten: Stecken Sie das Netzkabel in die Steckdose. Das Gerät heizt 15 Sekunden lang vor und die Kontrollleuchte beginnt blau zu blinken. Wenn die Anzeileuchte durchgehend blau leuchtet, ist das Gerät betriebsbereit.
- B. Zum Reinigen: Drücken Sie lange auf die Dampftaste am Griff, um mit Dampf zu reinigen. Lassen Sie die Taste los, um zu stoppen.
- C. Dampfeinstellung: Drehen Sie den Dampfstufenknopf, um die Dampfstufe einzustellen.

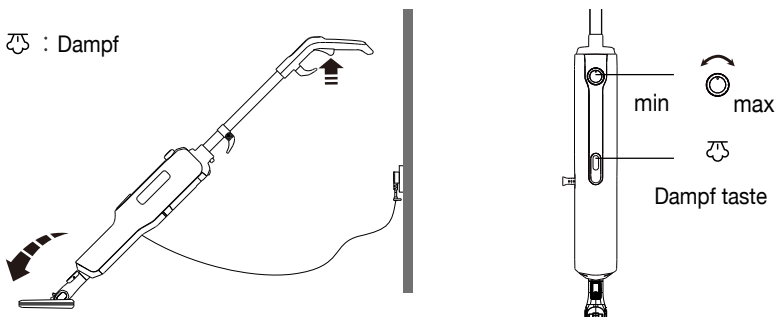

Einsatzbereiche der Teile

Punktstrahldüse

Die Dampfreinigung ermöglicht die Entfernung von Flecken und hartnäckigem Schmutz an schwer zugänglichen, engen Stellen. (z.B: wie der Rand eines Wasserhahns)

Dampfschaber

Bietet Dampfreinigung für getrocknete Flecken auf Oberflächen. (z.B: Eintrockneter Kaffeeleck auf dem Herd)

Fensterdüse

Bietet Dampfreinigung auf Glas, Spiegeln, Fenstern und anderen glatten Flächen..

Fugenbürste

Es ermöglicht eine Dampfreinigung, um Flecken und hartnäckigen Schmutz zwischen den Fliesen zu entfernen.

Rundbürste

Bietet Dampfreinigung zur Entfernung von Flecken und hartnäckigem Schmutz in Bereichen wie Herden und Waschbecken.

Kupfer Rundbürste

Es bietet eine Dampfreinigung zur Entfernung von Flecken und hartnäckigem Schmutz auf Oberflächen wie Badezimmerwannen, Küchenspülen und Duschwannen. Es ist nicht zur Reinigung empfindlicher Oberflächen geeignet. Kratzen ist möglich!

Kleine Rundbürste

Es ermöglicht die Dampfreinigung von Schmutz auf Oberflächen wie Waschbecken, Keramik und Fliesen.

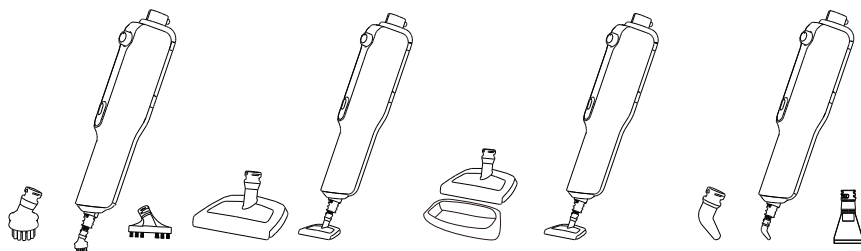

Wartung

Wischtuchreinigung

Bitte warten Sie, bis das Gerät vollständig abgekühlt ist und reinigen Sie das Wischtuch gründlich, bevor Sie das Wischtuch entfernen.

HINWEIS!

Es wird empfohlen, das Mikrofaser-Wischtuch alle 3 Monate zu wechseln..

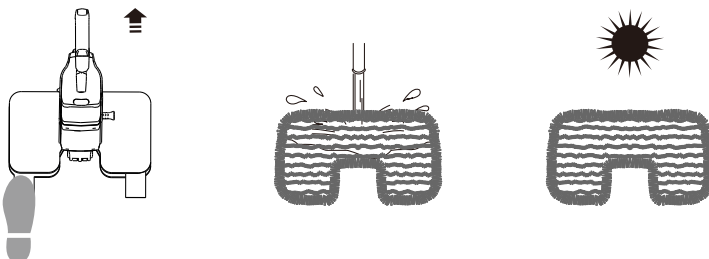

Filteraustausch

Es wird empfohlen, den Wasserfilter alle 6 Monate auszutauschen, um eine durch Kalkablagerungen und eine Verstopfung der Belüftung verursachte Wasserhärte zu vermeiden. Bitte entfernen Sie zuerst den Wassertank und dann entfernen Sie den Filter zum Austausch.

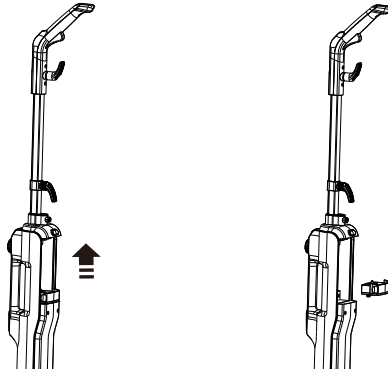

Aufbewahren

Ziehen Sie nach der Reinigung den Netzstecker und warten Sie, bis das Gerät abgekühlt ist. Bringen Sie das Gerät wieder an seinen Platz und wickeln Sie das Kabel um den Aufbewahrungshaken. Achten Sie beim Reinigen des Gerätes darauf, dass kein Wasser in die Bauteile eindringt. Halten Sie das Gerät von direkter Sonneneinstrahlung oder nassen Orten fern.

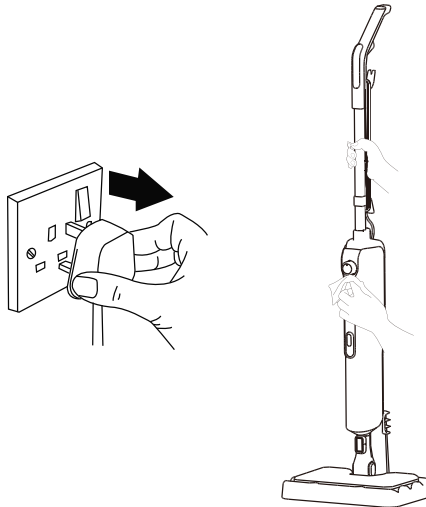



Gerätaufbewahrung

- Wenn Sie Vorhaben, das Gerät längere Zeit nicht zu nutzen, bewahren Sie es an einem kühlen, trockenen Ort auf.
- Stellen Sie sicher, dass der Stecker vom Gerät herausgezogen ist und die Teile vollständig trocken sind.
- Stellen Sie sicher, dass das Gerät an einem Ort aufbewahrt wird, an dem die Kinder es nicht erreichen können.

Recycling

Wenn das Produkt das Ende seiner Lebensdauer erreicht hat, folgen Sie bitte den folgenden Schritten zur richtigen Entsorgung:

- Schneiden Sie das Kabel des Geräts ab, um es unbrauchbar zu machen.
- Bringen Sie das Gerät in spezielle Sammelbehälter für solche Geräte gemäß den geltenden gesetzlichen Vorschriften in Ihrem Land.
- Elektrische Abfälle dürfen nicht zusammen mit Haushaltsabfällen entsorgt werden.
- Werfen Sie das Gerät in die für elektrische Abfälle vorgesehenen Mülltonnen.
- Die Verpackung des Geräts besteht aus recycelbaren Materialien.
- Werfen Sie die Verpackungsmaterialien in geeignete Recyclingbehälter.
- Das Gerät entspricht der WEEE (Abfall von Elektrischen und Elektronischen Geräten) Richtlinie. 



HINWEIS!

- Überprüfen Sie, ob Sie das Problem oder den Defekt selbst beheben können, bevor Sie den Kundenservice anrufen. Bitte konsultieren Sie hierfür den Abschnitt „**Fehlerbehebung**“. Wenn Sie das Problem oder den Defekt nicht lösen können, rufen Sie bitte den Kundenservice an.
- Halten Sie bei Ihrem Anruf bitte die **Modellbezeichnung** und die **Seriennummer** des Produkts bereit. Diese Informationen finden Sie auf dem **Typenschild Ihres Produkts**.

Hilfe-Hotline: (+90 212) 444 0 241



Fehlerbehebung

Ihr Gerät wurde einer Qualitätskontrolle unterzogen, um mögliche Mängel zu vermeiden. Wenn das Gerät aus irgendeinem Grund nicht funktioniert, versuchen Sie bitte die im folgenden Abschnitt aufgeführten Lösungsmöglichkeiten, bevor Sie den **Fakir Autorisierten Service** kontaktieren.

Fehler	Mögliche Ursache	Lösung
Das Gerät funktioniert nicht	Netzkabel nicht vollständig eingesteckt	Stecken Sie das Kabel gut ein
Das Gerät erzeugt keinen Dampf	Im Wassertank befindet sich kein Wasser	Fügen Sie Wasser hinzu
	Das Gerät beginnt nach dem Anschließen 15 Sekunden lang mit dem Vorheizen	Bitte warten Sie 15 Sekunden, bis das Gerät betriebsbereit ist.
	Im Wassertank befindet sich kein Wasser	Drücken Sie die Entriegelungstaste, um Wasser zu pumpen
Dampffleck auf dem Boden nach Gebrauch	Das Wischtuch ist zu nass	Bitte wechseln Sie das Wischtuch
	Dampf läuft zu lange	Lassen Sie die Taste los, um anzuhalten
Dampfmenge nimmt ab	Verstopfung des Filters	Bitte wechseln Sie den Filter rechtzeitig

Versand

Um Schäden am Gerät zu vermeiden, befolgen Sie bitte die folgenden Schritte, um das Gerät sicher zu transportieren:

- Transportieren Sie das Gerät in der Originalverpackung.
- Falls die Originalverpackung nicht vorhanden ist, verwenden Sie eine geeignete und weiche Verpackung, die das Gerät schützt.



Usage Instructions 17

Meaning of Symbols..... 17

Responsibility 17

CE Declaration of Conformity..... 17

Intended Use 17

Unauthorized Use..... 18

Safety Warnings 18

Product-Specific Safety Warnings 19

Opening the Box 20

Contents of the Box 20

Technical Information 20

Overview..... 21

Mop Head..... 23

Assembling the Main Body 23

Attaching the Mop Pad 23

Attaching Water Tank 24

Using the Product 24

Applications 25

Maintenance..... 26

Storage 27

Device Storage 27

Recycling 27

Troubleshooting..... 28

Shipping 28

**Dear Customer,**

We hope you enjoy using your product. Thank you for choosing **Fakir Hausgeräte**, a leader in innovative technologies. Please read this user manual carefully before using the product and keep it for future reference.

Usage Instructions

These usage instructions are prepared to ensure that the device is used properly and safely. For your safety and the safety of others, please read the user manual before operating the device.

Meaning of Symbols

In this user manual, you will see the following symbols:

 **WARNING!**

This symbol indicates hazards that could lead to injury or death.

 **CAUTION!**

This symbol indicates hazards that could cause damage to your product or malfunction.

 **NOTE!**

Indicates important and useful information in the user manual.

Responsibility

Fakir Elektrikli Ev Aletleri Dış Tic. A.Ş. accepts no responsibility for any damage or repairs made outside Fakir Authorized Service Centers or for improper use of the device resulting from non-compliance with the instructions in this user manual.

CE Declaration of Conformity

 This device complies fully with the European Union's 2014/30/EU Electromagnetic Compatibility and 2014/35/EU Low Voltage Directives. The product bears the CE mark on the device type label.

Intended Use

The product model is designed for home use. It is not suitable for workplace or industrial use. Any malfunction resulting from such use will not be covered by our authorized service.



Unauthorized Use

In the following cases of unauthorized use, the device may be damaged or cause injuries:

- **Restricted Capabilities and Supervision:** This device should not be used by persons (including children) with limited physical, sensory, or mental capabilities or lack of experience and/or knowledge, unless they are supervised by a person responsible for their safety or given instructions regarding the safe use of the device. Children should be supervised to ensure they do not play with the device.
- **Use with Limited Abilities:** The device can be used by children aged 8 years and above and persons with limited physical, sensory, or mental capabilities or lack of experience and knowledge only if they are supervised, given instructions on safe use, and understand the potential hazards.
- **Packaging Materials:** Keep materials like bags included in the package away from children. There is a risk of suffocation!
- **Cleaning and Maintenance:** Children under 8 years should not clean or maintain the device unless they are supervised.
- **Device and Cable Safety:** Keep the device and its cable out of the reach of children under 8 years old. Children should be supervised to ensure they do not play with the device. Electrical devices are not toys for children. Therefore, use and store the device out of the reach of children. Children may not be aware of the dangers associated with the use of an electrical device. Ensure the power cord does not hang down from the device.

Safety Warnings

When using an electrical device, always follow the precautions below to prevent fire, electric shock, and personal injury:

- **Read the User Manual:** Carefully read the information in the user manual and keep it for future reference. If you give the device to a third party, be sure to include the manual.
- **First Use:** When you remove the product from its packaging, make sure all accessories and attachments are complete. If any parts are missing, contact your nearest Fakir Authorized Service Center. Keep the protective bags of the accessories and attachments away from children and infants to prevent the risk of suffocation.
- **Check the Condition of the Device:** If you suspect that there is any issue with the device, its casing, cable, or plug, do not operate the device and contact the nearest Fakir Authorized Service Center.



- **Cable and Plug Safety:** Do not use the device if the power cord or plug is faulty or damaged. Do not use the device with an extension cord and ensure that the power cord does not come into contact with heat sources or sharp edges. When unplugging, always pull the plug itself, not the cord. Do not pull on the cord or lift the device by the cord.
- **Child Safety:** Never leave the machine unattended while it is plugged in. Do not allow children to play with the device unsupervised. Store the device's power cord out of the reach of children. Electrical devices are not toys for children.
- **Use of the Device:** Do not use the device outdoors. Your machine may be adversely affected by dirt or rain. Do not immerse the machine in water and protect it from rain or moisture. The device operates with electrical power, which poses an electric shock hazard. Therefore, do not touch the plug with wet hands. Do not use the device to clean flammable or explosive materials (e.g., gasoline or alcohol), burning or smoldering objects (e.g., cigarettes, matches, or hot ashes).
- **Maintenance and Cleaning:** Before cleaning and maintenance, unplug the device and allow it to cool down.
- **Usage Restrictions:** Use the electrical device only as intended. Using the device contrary to the instructions may shorten its lifespan and pose safety risks.

Product-Specific Safety Warnings

- The device's 15-second fast heating time allows steam to be ready for output almost instantly. Therefore, do not press the steam button without an attachment in place to avoid exposing open steam.
- Despite its compact size, the 380 ml water tank can provide up to 21 minutes of uninterrupted steam. For prolonged use, allow the device to cool for a few minutes before restarting to avoid overheating.
- Do not change attachments (e.g., corner tool, round brush) while they are still hot. They may be exposed to high heat, posing a burn risk during removal.
- Accidental turning of the steam adjustment knob can cause excessive steam on surfaces, potentially damaging delicate materials. Start on low steam settings for sensitive surfaces.
- Using extension pipes can shift the center of gravity, making the device harder to control. If held incorrectly, the steam may eject in unintended directions.
- The power cord is 5 meters long, but with extension tubes, the reach increases. This wider area can pose a danger to children or pets if steam is released



uncontrollably.

- Steam outlet holes may clog over time due to lime or dirt buildup. This may cause steam to backflow toward the device or the user. Regular cleaning and filter checks are essential.



Carefully read the safety rules and usage instructions in this user manual.

Keep this user manual for future reference.

Opening the Box

- Before first use, remove the device and accessories from the box and check for damage or defects. If the device is damaged or defective, do not use it and contact **Fakir Authorized Service**.
- Repairs should only be performed by Fakir Authorized Service Centers.
- Repairs by unauthorized persons may be harmful to the user.



WARNING!

Do not use a faulty or defective product.

Contents of the Box

- Mop pad
- Microfiber mop pad (3 pieces)
- Extension wand
- Extension tube
- Crevice nozzle
- Round copper brush
- Small utility brush
- Round brush
- Grout brush
- Flat scraping tool
- Window cleaner

Technical Information

- Power : 1400-1600W
- Steam Flow Rate : 15-32 ml/min.
- Water Tank Capacity : 380 ml
- Continuous Steam Time : 21 min.
- Heating Time : 15 sec.
- Power Cord Length : 5 m
- Product Lifetime : 10 years



NOTE!

The values indicated on the device or in other printed documents provided with the product are obtained under laboratory conditions according to relevant standards. These values may change depending on the product's use and environmental conditions.

Overview

- A. Steam Trigger Button (handle): Press to release steam, release to stop.
- B. Steam Trigger Button (main body): When in handheld mode, press to release steam, release to stop.
- C. Steam Control Dial: Turn the dial to control the steam output.

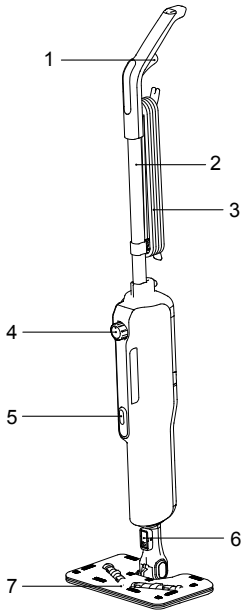

- 1. Steam trigger button (handle)
- 2. Handle
- 3. Power cord
- 4. Steam control dial
- 5. Steam trigger button (main body)
- 6. Floor head release button
- 7. Floor head

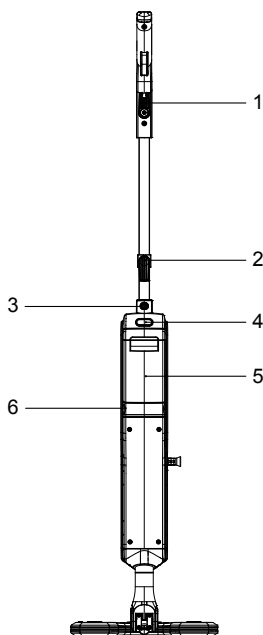

1. Cord hook
2. Cord hook
3. Handheld release button
4. Water tank release button
5. Water tank
6. Filter



Window cleaner



Mop pads x3



Grout
brush



Round copper
brush



Round brush



Crevice nozzle



Flat scraping tool



Small utility brush



Mop Head

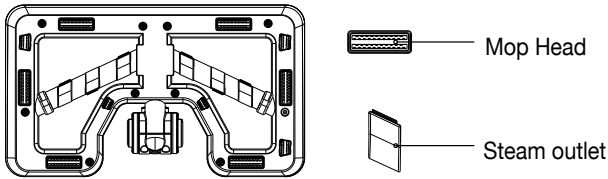

Assembling the Main Body

Assembly: Insert the handle and the floor head into the appropriate slots on the main body, the assembly will be completed after you hear the 'click' sound.

Disassembly: To remove the handle, press the 'handle release'; To remove the floor head, press the 'floor head release'.

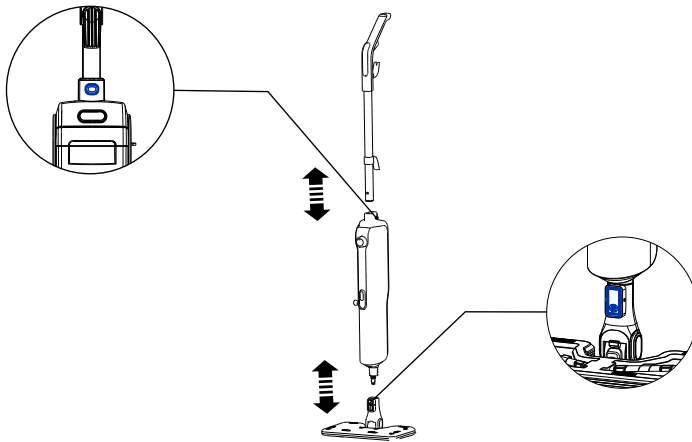

Attaching the Mop Pad

Assembly: Lift the device up, make sure that the floor head faces the mop pad for effortless assembly.

Disassembly: Press the mop pad and lift the device upwards to detach it from the floor head.

NOTE!

Warning: Please make sure to attach the mop pads to both sides of the floor head before use. After removing the mop pad, return the device to its place so that the sticky side of the floor head does not scratch the floor.

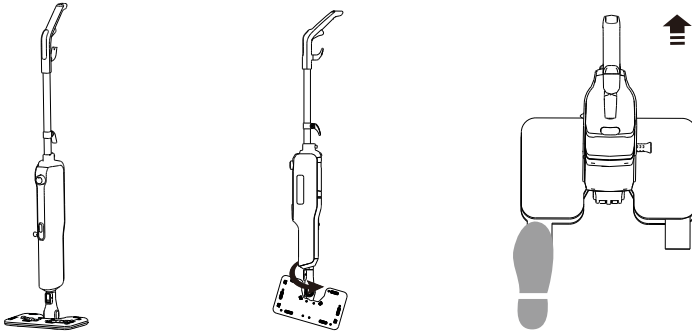

Attaching Water Tank

Remove the water tank by pressing the water tank release button. Open the lid and add water, then insert the water reservoir back into its place. The assembly will be completed after you hear the 'click' sound.

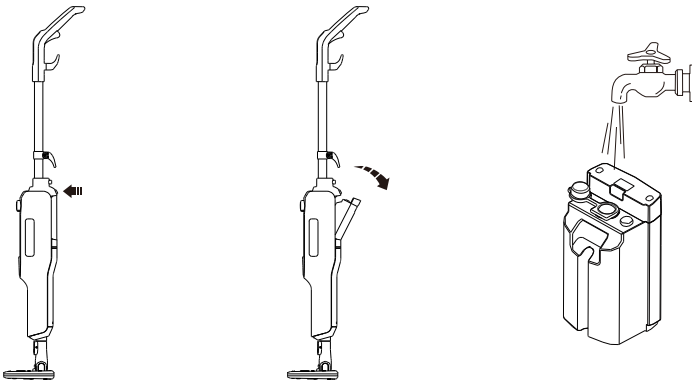

Using the Product

- A. Getting Started: Plug the power cable into the socket. The device preheats for 15 seconds and the indicator light starts flashing blue. The device is ready for use when the indicator light is constantly blue.
- B. Steam Cleaning: To steam clean, long press the steam button on the handle, release the button to stop.
- C. Steam Control: Turn the steam control dial to adjust the steam flow.

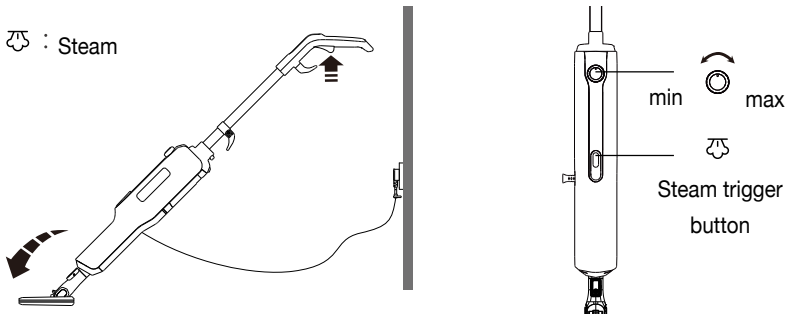

Applications

Crevice Nozzle

It is used for steam cleaning to remove stains and stubborn dirt in hard-to-reach, narrow areas. (For example: buildup around faucets)

Flat Scraping Tool

It is used for steam cleaning of dried stains on surfaces. (For example: dried coffee stain on the stove)

Window Cleaner

It is used for steam cleaning on glass, mirrors, windows and other smooth areas.

Grout Brush

It is used for steam cleaning of stains and stubborn dirt between tiles.

Round Brush

It is used for the steam cleaning of stains and stubborn dirt in areas such as stoves and sinks.

Copper Round Brush

It is used for the steam cleaning of stains and stubborn dirt on surfaces such as bath tubs, kitchen sinks and shower trays. Not suitable for cleaning soft surfaces. There may be scratches.

Small Utility Brush

It is used for steam cleaning the dirt on surfaces such as washbasins.

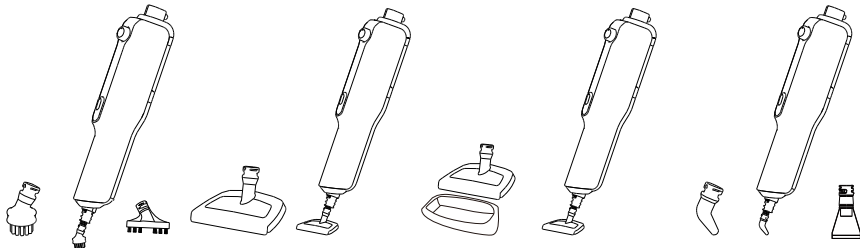

Maintenance

Cleaning the Mop Pad

Please allow the device to cool down completely before removing the mop pad and thoroughly clean the mop pad.

NOTE!

It is recommended to change the microfibre mop pad every 3 months.

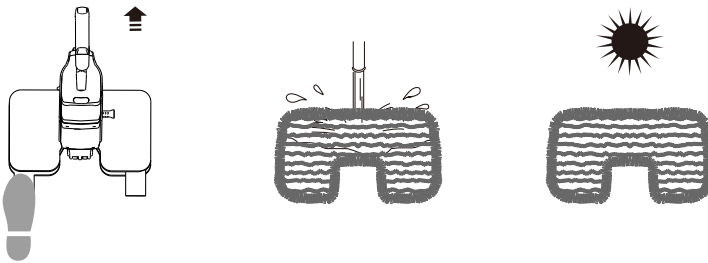

Changing the Filter

It is recommended to change the water filter every 6 months to prevent water hardness caused by limescale and airway obstruction. Please remove the water tank first and remove the filter for replacement.

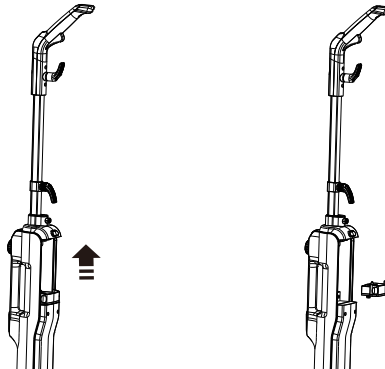

Storage

After cleaning, disconnect the power cable from the power socket and allow the device to cool down. Put the device back in place and wrap the cable around the cord hook. When cleaning the device, prevent water from getting into the components. Keep the device away from direct sunlight and store it in a dry area.

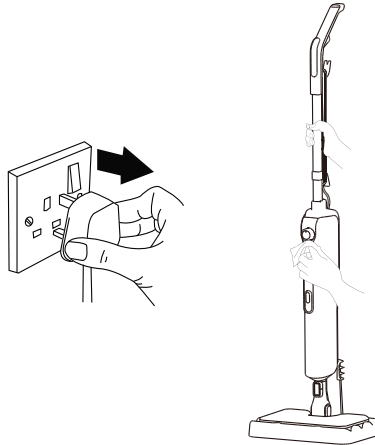

Device Storage

- If you do not plan to use the appliance for a long while, store it in a cool and dry place.
- Ensure that the appliance is unplugged and its parts are completely dry.
- Ensure that the appliance is kept out of reach of children.

Recycling

When your product reaches the end of its life, follow these steps for proper recycling:

- Cut the device's cable to make it unusable.
- Dispose of the device in designated waste bins for such devices according to the applicable laws in your country.
- Electrical waste should not be disposed of with household waste.
- Throw the device into bins designated for electrical waste.
- The device's packaging is made from recyclable materials.
- Dispose of packaging materials in appropriate recycling bins.
- The device complies with the 2
- The device complies with the WEEE (Waste Electrical and Electronic Equipment) Directive.





NOTE!

- Check if you can fix the problem or defect yourself before calling customer service. For this, please refer to the “**Troubleshooting**” section. If you cannot resolve the issue or defect, call customer service.
- Before calling, please have the **model name** and product **serial number** ready. You can find this information on the **product's type label**.

Help Hotline: (+90 212) 444 0 241

Troubleshooting

Your device has undergone quality control to avoid any defects. However, if the device does not work for any reason, please try the solutions listed in the following table before contacting Fakir Authorized Service.

Error	Reason	Solution
The appliance does not operate	Power cord not fully plugged in	Plug the cable in properly
The device does not release steam	There is no water in the water tank	Add water
	The device starts preheating for 15 seconds after plugging in	Please wait 15 seconds until the device is ready for use.
	No water in the boiler	Press the release button to pump water
Steam stain on the floor after use	Mop pad is too wet	Please change the mop pad
	Steam runs for too long	Release the button to stop
Steam flow rate is decreasing	Filter Blocked	Please replace the filter in a timely manner

Shipping

To prevent damage to the device, follow these steps to transport your device safely:

- Transport the device in its original packaging.
- If the original packaging is not available, use a suitable and soft packaging that protects the device.

Kullanım Talimatları Hakkında.....	30
Sembollerin Anlamı.....	30
Sorumluluk	30
CE Uygunluk Deklarasyonu.....	30
Kullanım Alanı	30
Yetkisiz Kullanım.....	31
Güvenlik Uyarıları.....	31
Ürüne Özel Güvenlik Uyarıları.....	32
Kutuyu Açma.....	33
Kutu İçindekiler.....	33
Teknik Bilgi	33
Parçaların Tanıtımı	34
Zemin Fırçası	35
Ana Gövdenin Montajı.....	35
Mop Bezi Kurulumu.....	35
Su Tankı Kurulumu	36
Ürün Kullanımı	36
Aparatların Kullanım Alanları.....	37
Bakım	38
Saklama.....	39
Cihazın Saklanması	39
Geri Dönüşüm	39
Sorun Giderme	40
Gönderim	40

Değerli Müşterimiz,

Ürününüzü keyifle kullanmanızı dileriz. Yenilikçi teknolojilerde lider bir firma olan **Fakir Hausgeräte**'yi tercih ettiğiniz için teşekkür ederiz.

Lütfen ürünü kullanmadan önce bu kullanım kılavuzunu dikkatlice okuyun ve ileride başvurmak üzere saklayın.

Kullanım Talimatları Hakkında

Bu kullanım talimatları, cihazın düzgün ve güvenli bir şekilde kullanılabilmesi için hazırlanmıştır. Kendi güvenliğiniz ve başkalarının güvenliği için ürünü çalıştırmadan önce kullanım kılavuzunu okuyunuz.

Sembollerin Anlamı

Bu kullanım kılavuzunda aşağıdaki sembolleri göreceksiniz:



UYARI!

Bu işaret, yaralanma veya ölümlle sonuçlanabilecek tehlikeleri belirtir.



DİKKAT!

Bu işaret, ürününüzün zarar görmesi ya da bozulmasına yol açabilecek tehlikeleri belirtir.



NOT!

Kullanım kılavuzunda önemli ve faydalı bilgileri belirtir.

Sorumluluk

Bu kullanım kılavuzundaki talimatlara uyulmaması sonucunda ortaya çıkabilecek her türlü hasar ve cihazın Fakir Yetkili Servisleri dışında farklı bir yerde tamir ettirilmesi veya cihazın amacına uygun olmayan bir şekilde kullanılması durumunda, Fakir Elektrikli Ev Aletleri Dış Tic. A.Ş. sorumluluk kabul etmez.

CE Uygunluk Deklarasyonu

CE Bu cihaz, Avrupa Birliği'nin 2014/30/EU Elektromanyetik Uyumluluk Direktifi ve 2014/35/EU Alçak Gerilim Direktifi'ne tamamen uygundur. Ürün, cihaz tip etiketinde CE işaretine sahiptir.

Kullanım Alanı

Ürün modeli, ev tipi kullanım için tasarlanmıştır. İş yeri ve sanayi tipi kullanıma uygun değildir. Aksi kullanım sonucu üründe oluşan herhangi bir arıza durumunda, yetkili servislerimiz garanti kapsamı dışında hizmet verecektir.



Yetkisiz Kullanım

- **Kısıtlı Kapasiteler ve Gözetim:** Bu cihaz, güvenliklerinden sorumlu bir kişi tarafından kullanımı hakkında açıklamalar yapılmadığı veya gözetim altında olmadıkları sürece, fiziksel, algısal veya zihinsel kapasiteleri kısıtlı olan veya yeterli tecrübe ve/veya bilgiye sahip olmayan kişiler (çocuklar dahil) tarafından kullanılmamalıdır. Çocukların cihazla oynamaması için gözetim altında tutulması gerekmektedir.
- **Kısıtlı Yetkinliklerle Kullanım:** Cihaz, 8 yaş ve üzeri çocuklar ile sınırlı fiziksel, duyuşsal ve zihinsel becerilere sahip veya deneyim ve bilgi eksikliği olan kişiler tarafından yalnızca gözetim altında oldukları, cihazın güvenli bir şekilde kullanımına dair talimat verildiği ve muhtemel tehlikeleri anladıkları takdirde kullanılabilir.
- **Ambalaj Malzemeleri:** Paketin içinden çıkan poşet gibi maddeleri çocuklardan uzak tutunuz. Boğulma tehlikesi mevcuttur!
- **Temizlik ve Bakım:** 8 yaşından küçük çocuklar, gözetim altında olmadıkları sürece cihazın temizliğini ve bakımını yapmamalıdır.
- **Cihaz ve Kablo Güvenliği:** Cihazı ve kablolarını, 8 yaşından küçük çocukların erişemeyeceği yerlerde saklayınız. Çocukların cihazla oynamaması için gözetim altında tutulmaları gerekmektedir. Elektrikli cihazlar çocuklar için oyuncak olarak kullanılmamalıdır. Bu nedenle, cihazı çocukların ulaşamayacağı yerlerde kullanınız ve saklayınız. Çocuklar, elektrikli bir cihazın kullanımıyla ilgili tehlikelerin bilincinde olamayabilirler. Elektrik kablolarının cihazdan sarkmasına izin vermeyiniz.

Güvenlik Uyarıları

Elektrikli bir cihaz kullanırken, aşağıdaki önlemleri her zaman almanız gerekmektedir. Yangın, elektrik çarpması ve kişisel yaralanmaları önlemek için:

- **Kullanım Kılavuzunu Okuyun:** Kullanım kılavuzundaki bilgileri dikkatlice okuyunuz ve kılavuzu saklayınız. Cihazı üçüncü bir kişiye verirken, kılavuzu da birlikte vermeyi unutmayınız.
- **İlk Kullanım:** Ürünü kolisinden çıkardığınızda, aksesuarların ve aparatların tam olduğundan emin olunuz. Kutuda eksik parça var ise, en yakın Fakir Yetkili Servisi'ne başvurunuz. Aksesuarların ve aparatların koruma poşetlerini boğulma riskini engellemek için çocuklardan ve bebeklerden



uzak tutunuz.

- **Cihazın Durumunu Kontrol Edin:** Cihazın üzerinde, kasasında, kablosunda veya fişinde herhangi bir sorun olduğunu düşünüyorsanız, cihazı çalıştırmayınız ve en yakın Fakir Yetkili Servisi'ne başvurunuz.
- **Kablo ve Fiş Güvenliği:** Elektrik kablosu veya fişinde bir arıza ya da hasar var ise, cihazı kullanmayınız. Cihazı uzatma kablosuyla kullanmayınız ve elektrik kablosunun ısı kaynağı ya da sivri uçlarla temas etmemesine özen gösteriniz. Fişi prizden çekmek istediğinizde, mutlaka fişten tutarak çekiniz. Kabloyu çekmeyiniz veya cihazı kablodan tutarak kaldırmayınız.
- **Çocukların Güvenliği:** Makinenizi asla fişe takılı iken gözetiminiz dışında bırakmayınız. Gözetiminiz dışında çocukların cihazla oynamasına izin vermeyiniz. Cihazın elektrik kablosunu çocukların erişemeyeceği yerlerde saklayınız. Elektrikli cihazlar çocuklar için oyuncak değildir.
- **Cihazın Kullanımı:** Cihazı açık havada kullanmayınız. Makineniz kir veya yağmurdan olumsuz etkilenebilir. Makinenizi suya daldırmayınız ve yağmur ya da rutubetten koruyunuz. Cihaz elektrik gücüyle çalıştığından elektrik çarpma tehlikesi vardır. Bu nedenle fişe kesinlikle ıslak ellerle dokunmayınız. Cihazı yanıcı veya patlayıcı maddeler (örneğin benzin veya alkol), yanan veya tüten nesnelere (örneğin sigaralar, kibritler veya sıcak kül) ile temizlemek için kullanmayınız.
- **Bakım ve Temizlik:** Temizlik ve bakım işlemleri öncesinde cihazın fişini prizden çekiniz ve cihazın soğumasını bekleyiniz.
- **Kullanım Kısıtlamaları:** Elektrikli cihazı yalnızca kullanım amacı doğrultusunda kullanınız. Cihazı talimatlara aykırı şekilde kullanmak, cihazın ömrünü kısaltabilir ve güvenlik riskleri oluşturabilir.

Ürüne Özel Güvenlik Uyarıları

- Cihazın 15 saniyelik hızlı ısınma süresi, buharın neredeyse anında çıkışa hazır hale gelmesini sağlar. Bu nedenle başlık veya aparat takılmadan buhar düşmesine basılmamalı, sıcak buharın açıkta çıkışı engellenmelidir.
- 380 ml kapasiteli su tankı, küçük hacmine rağmen 21 dakikaya kadar kesintisiz buhar sağlayabilir. Bu uzun süreli kullanımlarda cihazın iç sıcaklığı artacağından, aralıksız tekrar çalıştırma öncesinde birkaç dakika soğumaya bırakılmalıdır.



- Farklı aparatlar (köşe aparatı, yuvarlak fırça vb.) kullanıldıktan sonra henüz sıcak durumdayken değiştirilmemelidir. Aparatlar yüksek sıcaklığa maruz kalmış olabilir ve çıkarma sırasında yanık riski doğabilir.
- Buhar ayarlama düğmesinin istenmeden çevrilmesi, yüzeye gereğinden fazla buhar uygulanmasına ve yüzeyin zarar görmesine neden olabilir. Hassas yüzeylerde buhar seviyesi düşük ayarda başlatılmalıdır.
- Uzatma aparatı ve borularla çalışırken, ağırlık merkezinin değişmesi cihazın kontrolünü zorlaştırabilir. Bu durumda cihazın dengesiz tutulması halinde buhar çıkışının istenmeyen yönlere yönelmesi mümkündür.
- Cihazın kablosu 5 metre uzunluğundadır, ancak uzatma borusu eklendiğinde toplam erişim alanı artar. Bu geniş erişim alanı, kontrolsüz buhar çıkışıyla özellikle çocuklar veya evcil hayvanlar için tehlike oluşturabilir.
- Buhar çıkış aparatlarının delikleri zamanla kireç veya kir ile tıkanabilir. Bu durumda buhar geri teperek cihaz gövdesine ya da kullanıcıya yönlenebilir. Düzenli temizlik ve filtre kontrolü bu nedenle önemlidir.



Kullanım kılavuzunda yazılı olan güvenlik kurallarını ve kullanım talimatlarını dikkatlice okuyunuz.

Bu kullanım kılavuzunu gelecekteki kullanımlar için saklayınız.

Kutuyu Açma

- İlk kullanımdan önce cihazı ve aksesuarları kutusundan çıkarınız ve hasar veya arızalara karşı kontrol ediniz. Cihazda herhangi bir arıza veya hasar varsa, cihazı kullanmayınız ve Fakir Yetkili Servisi'ne başvurunuz.
- Tamir işlemleri kesinlikle Fakir Yetkili Servisi tarafından yapılmalıdır.
- Yetkisiz kişiler tarafından yapılan tamir işlemleri kullanıcı için zararlı olabilir.



UYARI!

Kesinlikle hatalı veya kusurlu bir ürünü kullanmayınız.

Kutu İindekiler

- Döşeme mop bezi
- Mikrofiber mop bezi (3 adet)
- Uzatma aparatı
- Uzatma borusu
- Köşe aparatı
- Bakır yuvarlak fıra
- Küçük yuvarlak fıra
- Yuvarlak fıra
- Derz aparatı
- Kazıma aparatı
- Cam temizleme aparatı

Teknik Bilgi

- | | | | |
|-----------------------|---------------|------------------|---------|
| • Güç | : 1400-1600W | • Isıtma Süresi | : 15 sn |
| • Buhar Oranı | : 15-32 ml/dk | • Kablo Uzunluğu | : 5 m |
| • Su Tankı Kapasitesi | : 380 ml | • Kullanım Ömrü: | 10 yıl |
| • Sürekli Buhar | : 21 dk | | |

NOT!

Ürünün üzerinde bulunan işaretlemelemler veya ürünle birlikte verilen diğler basılı dökümanlarda beyan edilen deęerler, ilgili standartlara göre laboratuvar ortamında elde edilen deęerlerdir. Bu deęerler, ürünün kullanım ve ortam şartlarına göre deęişebilir.

Parçaların Tanıtımı

A. Buhar Düğmesi (sap): Buharı serbest bırakmak için basın, durdurmak için serbest bırakın.

B. Buhar Düğmesi (ana gövde): El tipi durumda iken, buharı serbest bırakmak için basın, durdurmak için serbest bırakın.

C. Seviye Anahtarı: Buhar hacmini kontrol etmek için anahtarı çevirin.

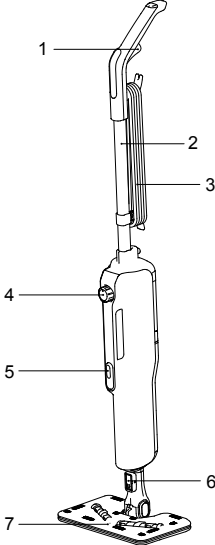

1. Buhar düğmesi (sap)
2. Tutma sapı
3. Güç kablosu
4. Buhar ayarlama düğmesi
5. Buhar düğmesi (ana gövde)
6. Zemin fırçası bağlantısı
7. Zemin fırçası

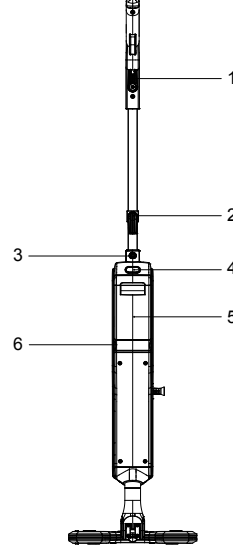

1. Kablo sarma alanı
2. Kablo sarma alanı
3. Sap bağlantısı
4. Su tankı serbest bırakma düğmesi
5. Su tankı
6. Filtre



Cam temizleme
aparatu



Mop bezi x3



Derz
aparatu



Bakır yuvarlak
fırça



Yuvarlak fırça



Köşe aparatu





Kazıma aparatu

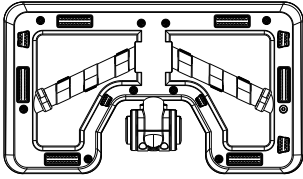

Küçük yuvarlak
fırça

Zemin Fırçası



 Mop bezi yapıştırma alanı

 Buhar çıkışı

Ana Gövdenin Montajı

Montaj: Sapı ve yer fırçasını ana gövde üzerindeki ilgili konumlara yerleştirin, “klik” sesini duyduktan sonra montaj tamamlanacaktır.

Sökme: Sapı çıkarmak için “sap sabitleyicisine” basın; Yer fırçasını çıkarmak için “yer fırçası sabitleyicisine” basın.

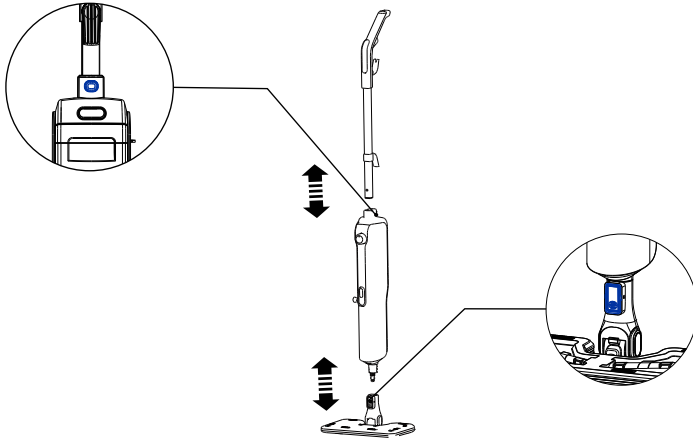

Mop Bezi Kurulumu

Montaj: Cihazı yukarı kaldırın, yer fırçasının kolay yapışması için mop bezine baktığından emin olun.

Sökme: Mop bezine basın ve cihazı yukarı kaldırarak yer fırçasından ayırın.

NOT!

Uyarı: Lütfen kullanımdan önce mop bezlerini yer fırçasının her iki tarafına yapıştırdığımızdan emin olun. Mop bezini çıkardıktan sonra cihazı yerine geri koyun, böylece yer fırçasının yapışkan tarafının zemini çizmesini önleyin.

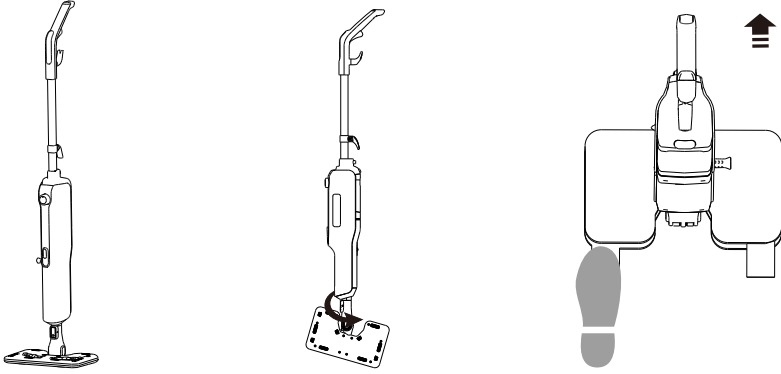

Su Tankı Kurulumu

Su tankı serbest bırakma düğmesine basarak su haznesini çıkarın. Kapağı açın ve su ekleyin, ardından su haznesini tekrar yerine takın. “Klik” sesini duyduktan sonra montaj tamamlanmış olacaktır.

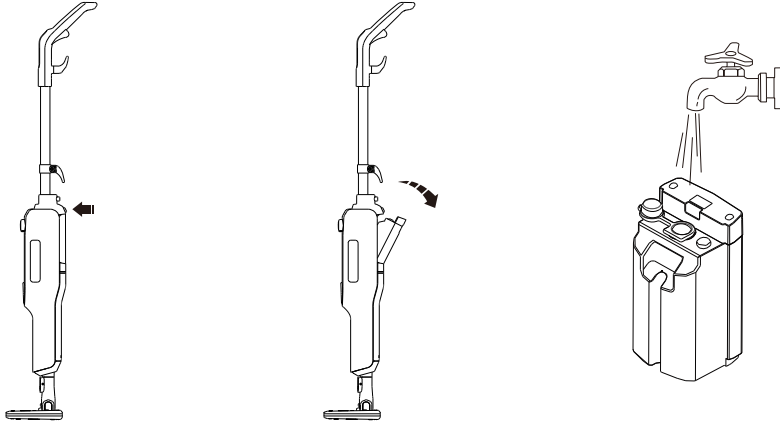

Ürün Kullanımı

A. Başlatmak için: Güç kablosunu prize takın. Cihaz 15 saniye ön ısınmaya başlar ve gösterge ışığı mavi renkte yanıp sönmeye başlar. Gösterge ışığı sürekli mavi yandığında, cihaz kullanıma hazırdır.

B. Temizlemek için: Buharlı temizlik yapmak için sap üzerindeki buhar düğmesine uzun süre basın, durdurmak için düğmeyi bırakın.

C. Buhar Ayarı: Buhar seviyesini ayarlamak için buhar seviyesi düğmesini çevirin.

 : Buhar

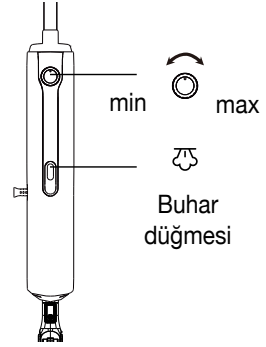
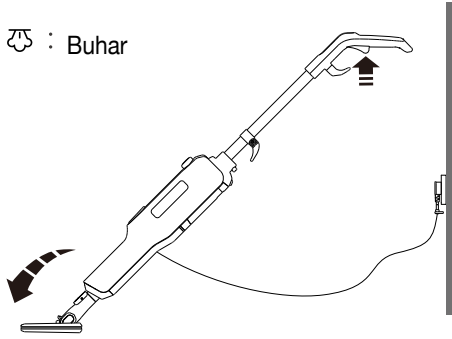

Aparatların Kullanım Alanları

Köşe Aparatı

Ulaşılması zor, dar alanlarda lekelerin ve inatçı kirlerin giderilmesi için buharlı temizlik sağlar. (Örneğin: musluk kenarı gibi)

Kazıma Aparatı

Yüzeylerde bulunan kurumuş lekelerde buharlı temizlik sağlar. (Örneğin: Ocakta bulunan kurumuş kahve lekesi)

Cam Temizleme Aparatı

Cam, ayna, pencere ve diğer pürüzsüz alanlarda buharlı temizlik sağlar.

Derz Aparatı

Fayans aralarında lekelerin ve inatçı kirlerin giderilmesi için buharlı temizlik sağlar.

Yuvarlak Fırça

Ocak, lavabo gibi alanlarda lekelerin ve inatçı kirlerin giderilmesi için buharlı temizlik sağlar.

Bakır Yuvarlak Fırça

Banyo küveti, mutfak evyesi, duş küveti gibi yüzeylerde lekelerin ve inatçı kirlerin giderilmesi için buharlı temizlik sağlar. Hassas yüzeylerin temizliği için uygun değildir. Çizilme durumu olasıdır.

Küçük Yuvarlak Fırça

Lavabo, seramik, fayans gibi yüzeylerdeki kirler için buharlı temizlik sağlar.

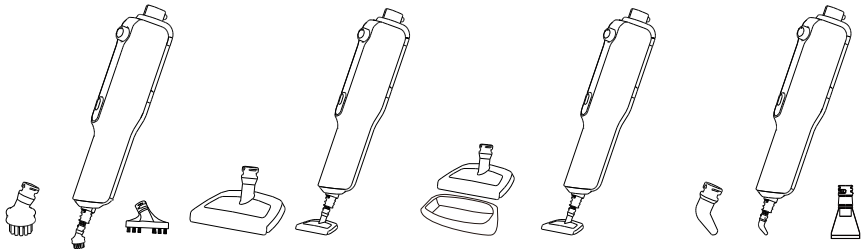

Bakım

Mop Bezi Temizliği

Lütfen mop bezini çıkarmadan önce cihazın tamamen soğumasını bekleyin ve bezin derinlemesine temizliğini yapın.

NOT!

Mikrofiber mop bezinin her 3 ayda bir değiştirilmesi tavsiye edilir.

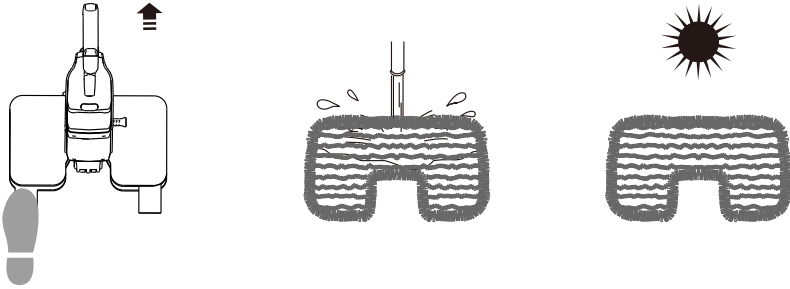

Filtrenin Değiştirilmesi

Kireç ve havalandırma tıkanıklığının neden olduğu su sertliğini önlemek için su filtresinin her 6 ayda bir değiştirilmesi tavsiye edilir. Lütfen önce su haznesini çıkarın ve filtreyi değişim için çıkarın.

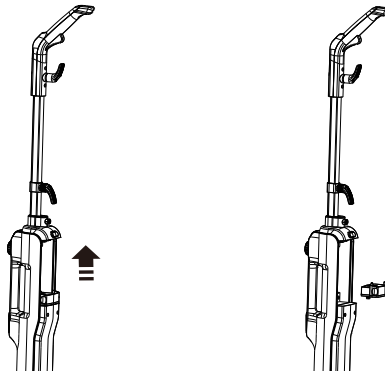

Saklama

Temizlikten sonra güç kablosunu prizden çıkarın ve cihazın soğumasını bekleyin. Cihazı yerine geri koyun ve kabloyu depolama kancasına sarın. Cihazı temizlerken suyun bileşenlerin içine sızmasını önleyin. Cihazı doğrudan güneş ışığından veya ıslak yerlerden uzak tutun.

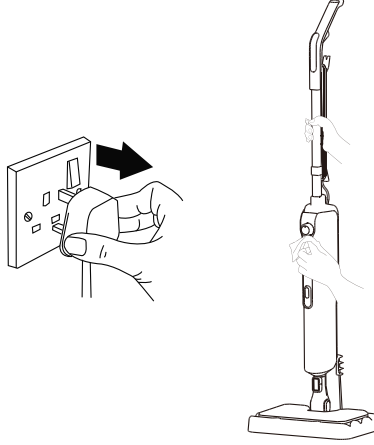

Cihazın Saklanması

- Cihazı uzun süre kullanmayı düşünmüyorsanız serin ve kuru bir yerde saklayınız.
- Cihaz fişinin çekildiğinden ve parçalarının tamamen kuru olduğundan emin olunuz.
- Cihazı, çocukların ulaşamayacağı bir yerde muhafaza ediniz.

Geri Dönüşüm

Cihazınızın kullanım ömrü sona erdiğinde aşağıdaki adımları izleyerek doğru şekilde geri dönüşüm sağlayınız:

- Cihazın kablosunu keserek kullanılamaz hale getiriniz.
- Cihazı, ülkenizdeki geçerli yasalara göre bu tür cihazlar için özel olarak tanımlanan atık kutularına bırakınız.
- Elektrikli atıklar evsel atıklarla birlikte bertaraf edilmemelidir.
- Cihazı, elektrikli atıklar için belirlenen çöp kutularına atınız.
- Cihazın ambalajı geri dönüşüm özellikli malzemelerden oluşur.
- Ambalaj malzemelerini uygun geri dönüşüm kutularına atınız.
- Cihaz, WEEE (AEEE Atık Elektrikli ve Elektronik Eşyalar) Yönetmeliğine uygundur.



NOT!

- Müşteri hizmetlerini aramadan önce sorunu/arızayı kendiniz düzeltip düzeltemeyeceğinizi kontrol ediniz. Bunun için lütfen “**Sorun Giderme**” bölümüne bakınız. Sorunu/arızayı çözemiyorsanız, müşteri hizmetlerini arayınız.
- Aramadan önce lütfen **model adını** ve ürün **seri numarasını** yanınızda hazır bulundurunuz. Bu bilgileri ürününüzün **Tip Etiketini** üzerinde bulabilirsiniz.

Yardım Hattı: (+90 212) 444 0 241

Sorun Giderme

Cihazınız, herhangi bir arızaya karşı kalite kontrolden geçirilmiştir. Ancak, herhangi bir nedenden dolayı çalışmazsa, **Fakir Yetkili Servisi’ne** başvurmadan önce aşağıdaki tabloda yer alan çözüm yollarını deneyiniz.

Hata	Muhtemel Sebebi	Çözüm
Cihaz çalışmıyor	Güç kablosu tam olarak takılmamış	Kabloyu iyi takın
Cihaz buhar vermiyor	Su tankında su yok	Su ekleyin
	Cihaz, fişi taktıktan sonra 15 saniye boyunca ön ısıtmaya başlar	Lütfen cihaz çalışmaya hazır olana kadar 15 saniye bekleyin.
	Kazanda su yok	Suyu pompalamak için serbest bırakma düğmesine basın
Kullanımdan sonra yerde oluşan buhar lekesi	Mop bezi çok ıslak	Lütfen mop bezini değiştirin
	Buhar çok uzun süre çalışıyor	Durdurmak için düğmeyi bırakın
Buhar hacmi azalıyor	Filtre Tıkanması	Lütfen filtreyi zamanında değiştirin

Gönderim

Cihaza herhangi bir zarar gelmesini önlemek için aşağıdaki adımları izleyerek cihazınızı güvenli bir şekilde taşıyınız:

- Cihazı orijinal ambalajında taşıyınız.
- Orijinal ambalaj mevcut değilse, benzer bir takviye malzemeli ambalaj kullanınız.



Инструкции По Использованию	42
Значение Символов	42
Ответственность	42
Декларация О Соответствии СЕ	42
Предназначение	42
Неавторизованное Использование	43
Предупреждения о безопасности	43
Особые меры безопасности	45
Открытие Упаковки	45
Содержание Упаковки	45
Техническая Информация	45
Описание устройства	46
Щетка для пола	47
Сборка основного корпуса	47
Крепление салфетки для швабры	48
Установка емкости для воды	48
Использование устройства	49
Применение насадок	50
Техническое обслуживание	50
Замена фильтра	51
Хранение Устройства	52
Переработка	52
Устранение неполадок	53
оставка	53



Уважаемый клиент,

Мы надеемся, что вы будете довольны использованием вашего продукта. Спасибо, что выбрали **Fakir Hausgeräte**, компанию, лидирующую в области инновационных технологий. Пожалуйста, внимательно прочитайте это руководство пользователя перед использованием продукта и сохраните его для последующего использования.

Инструкции По Использованию

Эти инструкции по использованию предназначены для обеспечения правильного и безопасного использования устройства. Для вашей безопасности и безопасности других, пожалуйста, прочитайте руководство пользователя перед использованием устройства.

Значение Символов

В этом руководстве пользователя вы увидите следующие символы:



ПРЕДУПРЕЖДЕНИЕ!

Этот символ указывает на опасности, которые могут привести к травмам или смерти.



ВНИМАНИЕ!

Этот символ указывает на опасности, которые могут привести к повреждению устройства или его неисправности.



ПРИМЕЧАНИЕ!

Содержит важную и полезную информацию.

Ответственность

Компания Fakir Elektrikli Ev Aletleri Dış Tic. A.Ş. не несет ответственности за любой ущерб или ремонт, выполненный вне авторизованных сервисных центров Fakir, или за неправильное использование устройства, если не соблюдены инструкции в этом руководстве пользователя.

Декларация О Соответствии CE

CE Это устройство полностью соответствует Директивам Европейского Союза 2014/30/EU по электромагнитной совместимости и 2014/35/EU по низковольтным требованиям. Продукт имеет знак CE на ярлыке модели устройства.

Предназначение

Модель продукта предназначена для домашнего использования. Она не подходит для использования в рабочем месте или в промышленности. Любые неисправности, возникшие в результате такого использования, не будут покрываться нашей авторизованной службой.



Неавторизованное Использование

В следующих случаях несанкционированного использования устройство может быть повреждено или привести к травмам:

- **Ограниченные возможности и надзор:** Это устройство не должно использоваться лицами (включая детей) с ограниченными физическими, сенсорными или умственными способностями или недостаточным опытом и/или знаниями, если они не находятся под надзором лица, ответственного за их безопасность, или не получили инструкции по безопасному использованию устройства. Детей следует контролировать, чтобы они не играли с устройством.
- **Использование с ограниченными возможностями:** Устройство может использоваться детьми в возрасте от 8 лет и старше, а также лицами с ограниченными физическими, сенсорными или умственными способностями или недостатком опыта и знаний, только если они находятся под присмотром, получили инструкции по безопасному использованию и понимают возможные опасности.
- **Упаковочные материалы:** Держите такие материалы, как пакеты, входящие в комплект, вдали от детей. Существует риск удушья!
- **Чистка и обслуживание:** Дети младше 8 лет не должны чистить или обслуживать устройство, если они не находятся под присмотром.
- **Безопасность устройства и кабеля:** Храните устройство и его кабель вне досягаемости детей младше 8 лет. Детей следует контролировать, чтобы они не играли с устройством. Электрические устройства не являются игрушками для детей. Поэтому используйте и храните устройство вне досягаемости детей. Дети могут не осознавать опасности, связанные с использованием электрического устройства. Убедитесь, что шнур питания не свисает с устройства.

Предупреждения о безопасности

При использовании электрического устройства всегда соблюдайте следующие меры предосторожности, чтобы предотвратить возгорание, поражение электрическим током и травмы:

- **Прочтите руководство пользователя:** Внимательно прочтите информацию в руководстве пользователя и сохраните его для дальнейшего использования.



Если вы передаете устройство третьей стороне, не забудьте приложить руководство.

- **Первое использование:** Когда вы достаете изделие из упаковки, убедитесь, что все аксессуары и насадки в комплекте. Если какие-либо части отсутствуют, обратитесь в ближайший авторизованный сервисный центр Fakir. Храните защитные пакеты от аксессуаров и насадок в недоступном для детей и младенцев месте, чтобы предотвратить риск удушья.
- **Проверьте состояние устройства:** Если вы подозреваете, что с устройством, его корпусом, кабелем или вилок что-то не так, не используйте устройство и обратитесь в ближайший авторизованный сервисный центр Fakir.
- **Безопасность кабеля и вилки:** Не используйте устройство, если кабель питания или вилка повреждены. Не используйте устройство с удлинителем и убедитесь, что кабель питания не соприкасается с источниками тепла или острыми краями. При отключении всегда держитесь за вилку, а не за кабель. Не тяните за кабель и не поднимайте устройство за кабель.
- **Безопасность детей:** Никогда не оставляйте устройство без присмотра, когда оно подключено к сети. Не разрешайте детям играть с устройством без присмотра. Храните кабель питания устройства в недоступном для детей месте. Электрические устройства не являются игрушками для детей.
- **Использование устройства:** Не используйте устройство на улице. Ваше устройство может быть неблагоприятно воздействовано грязью или дождем. Не погружайте устройство в воду и защищайте его от дождя или влаги. Поскольку устройство работает от электрической сети, существует опасность поражения электрическим током. Поэтому не прикасайтесь к вилке мокрыми руками. Не используйте устройство для очистки легковоспламеняющихся или взрывоопасных материалов (например, бензина или спирта), горящих или тлеющих предметов (например, сигарет, спичек или горячей золы).
- **Техническое обслуживание и чистка:** Перед чисткой и техническим обслуживанием отключите устройство от сети и дайте ему остыть.
- **Ограничения использования:** Используйте электрическое устройство только по назначению. Использование устройства вразрез с инструкциями может сократить срок его службы и создать риски для безопасности.



Особые меры безопасности

- нажимайте кнопку подачи пара, пока не установлен насадка — это предотвратит выход горячего пара наружу.
- Несмотря на небольшой объём, резервуар на 380 мл обеспечивает до 21 минуты непрерывной подачи пара. После длительной работы дайте прибору остыть перед повторным включением.
- Не меняйте насадки (например, угловую, круглую щётку), пока они горячие. Они могут быть очень нагреты и представлять опасность ожога при снятии.
- Случайное поворачивание регулятора пара может привести к чрезмерной подаче пара и повреждению деликатных поверхностей. Начинайте с низкого уровня пара на чувствительных поверхностях.
- При использовании удлинителей и труб центр тяжести смещается, и управление прибором становится сложнее. Это может привести к непреднамеренному направлению пара.
- Кабель длиной 5 метров, а с удлинительными трубками радиус действия увеличивается. При неуправляемом выходе пара это может быть опасно для детей или домашних животных.
- Отверстия для выхода пара со временем могут засориться накипью или грязью. Это вызывает обратный поток пара в корпус или к пользователю. Регулярная чистка и проверка фильтра крайне важны.



Внимательно прочитайте правила безопасности и инструкции по использованию в этом руководстве пользователя.

Сохраните это руководство пользователя для будущего использования.

Открытие Упаковки

- Перед первым использованием извлеките устройство и аксессуары из упаковки и проверьте на наличие повреждений или дефектов. Если устройство повреждено или неисправно, не используйте его и обратитесь в **авторизованный сервис Fakir**.
- Ремонт должен выполняться только авторизованными сервисными центрами Fakir.
- Ремонт неавторизованными лицами может быть вреден для пользователя.



ПРЕДУПРЕЖДЕНИЕ!

Не используйте дефектный или неисправный продукт.

Содержание Упаковки

- Салфетка для швабры для чистки пола
- Салфетка для швабры из микрофибры (3 штуки)
- Удлинительный аппарат
- Удлинительная трубка
- Угловая насадка
- Медная круглая щетка
- Маленькая круглая щетка
- Круглая щетка
- Щелевая насадка
- Насадка-скребок
- Насадка для очистки стёкол

Техническая Информация

- Мощность : 1400-1600 Вт
- Производительность пара : 15-32 мл/мин
- Объем ёмкости для воды : 380 мл
- Непрерывная подача пара : 21 мин
- Время нагрева : 15 сек
- Длина кабеля : 5 м
- Срок службы : 10 лет

ПРИМЕЧАНИЕ!

Значения, указанные на устройстве или в других печатных документах, предоставленных с продуктом, были получены в лабораторных условиях в соответствии с соответствующими стандартами. Эти значения могут изменяться в зависимости от использования продукта и условий окружающей среды.

Описание устройства

- А. Кнопка подачи пара (на ручке): Нажмите, чтобы подать пар, отпустите, чтобы прекратить подачу.
- В. Кнопка подачи пара (на основном корпусе): В ручном режиме нажмите, чтобы подать пар, отпустите, чтобы прекратить подачу пара.
- С. Регулятор подачи пара: Чтобы контролировать количество пара, поверните регулятор в нужное положение.

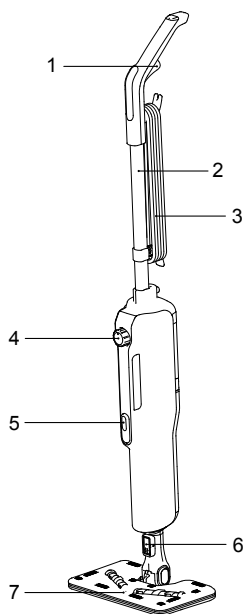

1. Кнопка подачи пара (на ручке)
2. Ручка
3. Кабель питания
4. Регулятор подачи пара
5. Кнопка подачи пара (на основном корпусе)
6. Кнопка фиксации щетки для пола
7. Щетка для пола

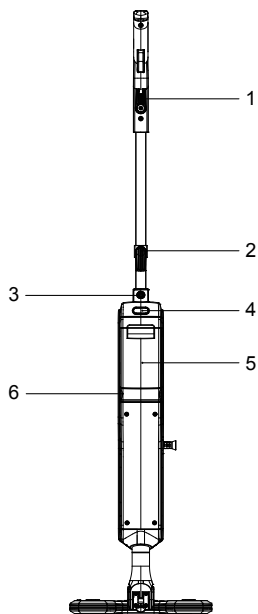

1. Крючок для сматывания кабеля
2. Крючок для сматывания кабеля
3. Кнопка фиксации ручки
4. Кнопка отсоединения емкости для воды
5. Емкость для воды
6. Фильтр



Насадка для
очистки стекол



Салфетка для
швабры 3шт.



Насадка для очистки
межплиточных швов



Медная круглая
щетка



Круглая щетка
Угловая насадка



Насадка-скребок



Насадка-скребок



Маленькая
круглая щетка

Щетка для пола

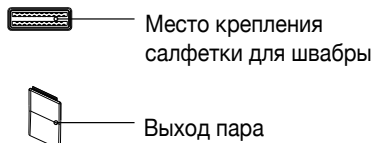
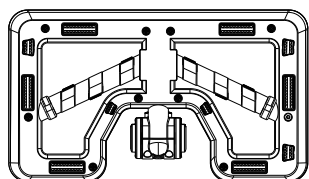

Сборка основного корпуса

Сборка: Установите ручку и щётку для пола в соответствующие места на основном корпусе, сборка будет успешно завершена после того, как вы услышите звук щелчка.

Разборка: Нажмите на кнопку фиксации ручки чтобы снять ручку; нажмите на кнопку фиксации щетки для пола, чтобы снять щетку для пола.

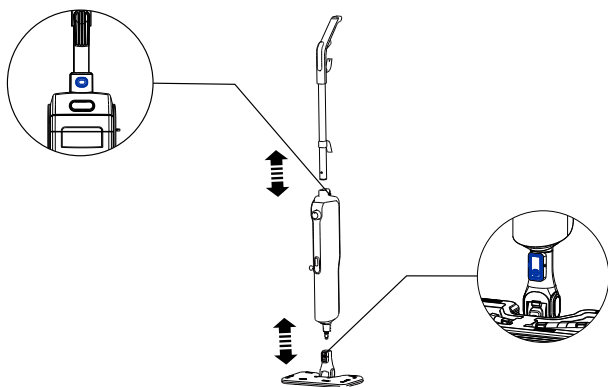

Крепление салфетки для швабры

Крепление: При креплении салфетки приподнимите устройство вверх и убедитесь, что щетка для пола располагается напротив салфетки для швабры для обеспечения надежного прилипания.

Снятие: Наступите на салфетку для швабры и поднимите устройство вверх, чтобы снять салфетку со щетки для пола.



ПРИМЕЧАНИЕ!

Предупреждение: Перед использованием устройства необходимо обязательно прикрепить салфетки для швабры по обеим сторонам щетки для пола. После снятия салфеток для швабры установите устройство таким образом, чтобы основание щётки для пола, к которой крепятся салфетки, не поцарапало пол.

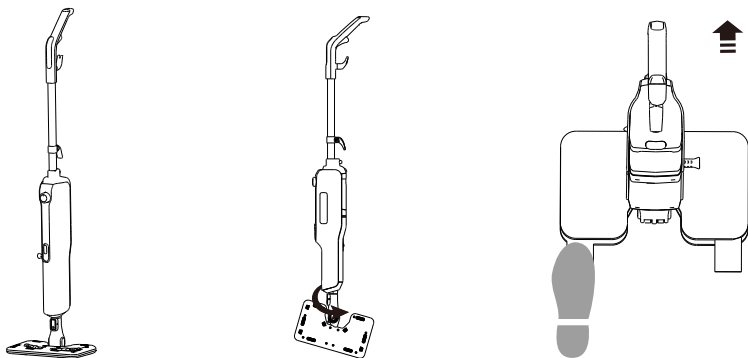

Установка емкости для воды

Снимите емкость для воды, нажав на кнопку отсоединения емкости для воды. Откройте крышку и добавьте необходимое количество воды, затем установите емкость для воды на место. Установка будет успешно завершена после того, как вы услышите звук щелчка.

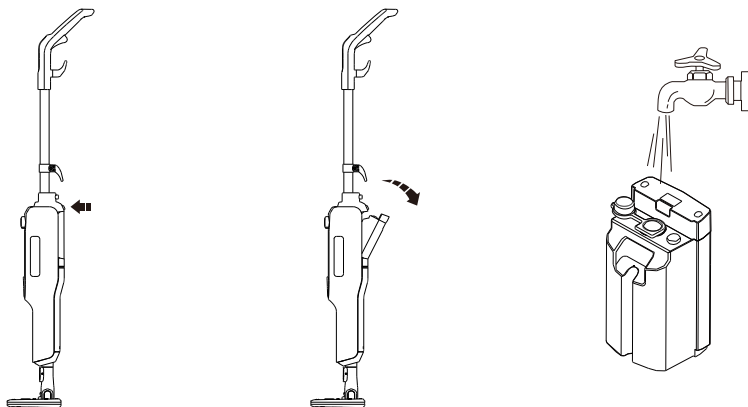

Использование устройства

А. Запуск: Вставьте вилку кабеля питания в розетку. Устройство будет нагреваться в течение 15 секунд, а индикатор начнёт мигать синим цветом. Когда индикатор будет непрерывно гореть синим цветом, устройство будет готово к работе.

В. Очистка: Для очистки паром нажмите и удерживайте кнопку подачи пара на ручке; если вы хотите остановить работу, просто отпустите кнопку.

С. Регулировка подачи пара: Поверните регулятор подачи пара, чтобы отрегулировать количество пара.

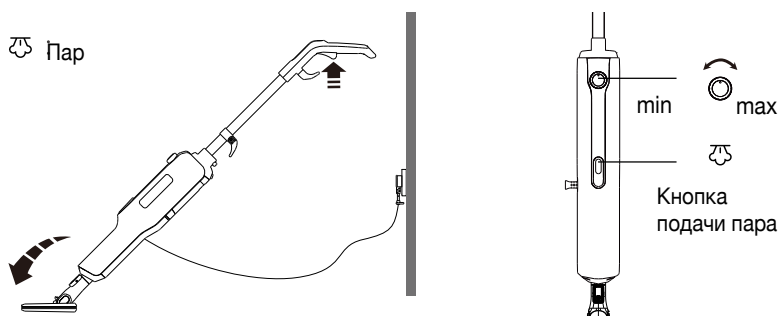

Применение насадок

Угловая насадка

Обеспечивает очистку паром для удаления пятен и стойких загрязнений в труднодоступных, узких местах (например, на торцах кранов)

Насадка-скребок

Обеспечивает очистку паром засохших пятен на поверхностях (например, засохшее пятно от кофе на варочной панели).

Насадка для очистки стекол

Обеспечивает очистку паром стекол, зеркал, окон и других гладких поверхностей.

Насадка для очистки межплиточных швов

Обеспечивает очистку паром для удаления пятен и стойких загрязнений между плитками.

Круглая щетка

Обеспечивает очистку паром для удаления пятен и стойких загрязнений на таких поверхностях, как плиты и раковины.



Медная круглая щетка

Обеспечивает очистку паром для удаления пятен и стойких загрязнений на таких поверхностях, как ванны, кухонные раковины и душевые кабины. Не подходит для очистки чувствительных поверхностей. Возможно образование царапин.

Маленькая круглая щетка

Обеспечивает очистку паром загрязнений на таких поверхностях, как раковины, плитка и керамические поверхности.

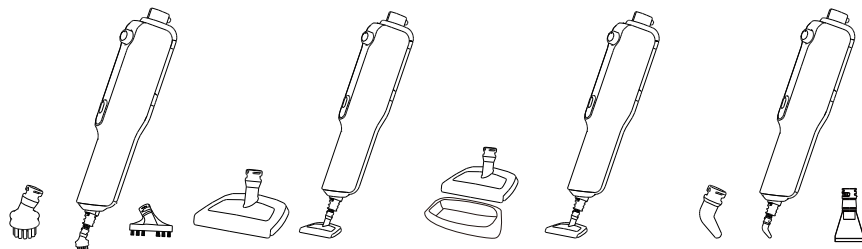

Техническое обслуживание

Очистка салфетки для швабры

Дайте устройству полностью остыть, прежде чем снимать салфетку для швабры, а затем тщательно очистите ее.



ПРИМЕЧАНИЕ!

Рекомендуется менять салфетку для швабры из микрофибры каждые 3 месяца.

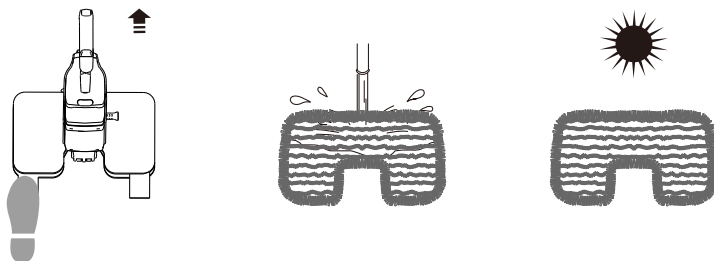

Замена фильтра

Рекомендуется менять фильтр для воды каждые 6 месяцев, чтобы предотвратить повышение жёсткости воды из-за накипи и засорение вентиляционных отверстий. Для начала необходимо снять ёмкость для воды, а затем заменить фильтр.

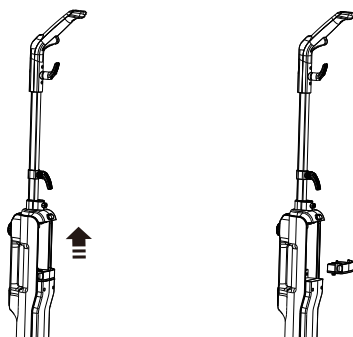

Хранение

После уборки отсоедините кабель питания от розетки и дайте устройству остыть. Смотайте кабель питания вокруг крючков и верните устройство на место хранения. При очистке устройства не допускайте попадания воды на компоненты. Держите устройство подальше от прямых солнечных лучей и мест с повышенной влажностью.

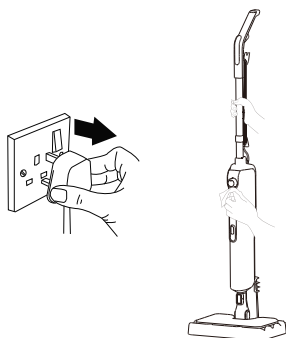

Хранение Устройства

- Если устройство не будет использоваться в течение длительного времени, храните его в сухом и прохладном месте.
- Убедитесь, что устройство отключено от сети, и детали полностью сухие.
- Храните устройство в недоступном для детей месте.



Переработка

Когда ваш продукт достигнет конца своего срока службы, выполните следующие шаги для правильной переработки:

- Отключите кабель устройства, чтобы сделать его непригодным для использования.
- Утилизируйте устройство в специальных контейнерах для таких устройств в соответствии с действующими законами вашей страны.
- Электронные отходы не следует утилизировать вместе с бытовыми отходами.
- Поместите устройство в контейнеры для электронных отходов.
- Упаковка устройства изготовлена из перерабатываемых материалов.
- Утилизируйте упаковочные материалы в соответствующих контейнерах для переработки.
- Устройство соответствует Директиве по отходам электрического и электронного оборудования (WEEE).



ПРИМЕЧАНИЕ!

- Проверьте, можете ли вы устранить проблему или дефект самостоятельно, прежде чем обращаться в службу поддержки. Для этого, пожалуйста, обратитесь к разделу «Устранение неполадок».
- Если вы не можете решить проблему или дефект, обратитесь в службу поддержки.
- Перед звонком подготовьте название модели и серийный номер продукта. Эту информацию можно найти на табличке типа устройства.

Горячая Линия Помощи: (+90 212) 444 0 241



Устранение неполадок

Ваше устройство прошло контроль качества для предотвращения дефектов. Если устройство не работает по какой-либо причине, попробуйте решения, перечисленные в следующей таблице, перед обращением в **авторизованный сервис Fakir**.

Проблема	Возможная причина	Решение
Устройство не работает	Вилка кабеля питания вставлена не до конца	Правильно подключите кабель питания к розетке
Устройство не вырабатывает пар	Отсутствие воды в ёмкости для воды	Добавьте воды
	Устройство начинает нагреваться в течение 15 секунд после подключения к электросети.	Подождите 15 секунд, пока устройство не будет готово к работе.
	Отсутствие воды в ёмкости для воды	Отсоедините емкость для воды нажав на кнопку отсоединения емкости, и долейте необходимое количество воды
Пятна от пара на полу после уборки	Слишком мокрая салфетка для швабры	Замените салфетку для швабры
	Пароочиститель работает слишком долго	Отпустите кнопку, чтобы остановить работу устройства
Количество пара уменьшается	Засорение фильтра	Своевременно производите замену фильтра

Оставка

Чтобы предотвратить повреждение устройства, следуйте этим шагам для безопасной транспортировки устройства:

- Транспортируйте устройство в оригинальной упаковке.
- Если оригинальной упаковки нет, используйте подходящую и мягкую упаковку, которая защитит устройство.

55	تعليمات الاستخدام.
55	معنى الرموز
55	مسؤولية
55	إعلان الامتثال CE
55	استخدام المنتج.
56	الاستخدام غير المصرح به.
56	تحذيرات الأمان
57	تحذيرات السلامة الخاصة بالجهاز
57	فتح العلبة.
57	محتويات العلبة
57	معلومات تقنية
58	تقديم قطع وملحقات الجهاز
59	فرشاة الأرضيات
59	تركيب الوحدة الرئيسية
60	تركيب قطعة قماش الممسحة
60	تركيب خزان المياه
61	استخدام المنتج.
61	استخدام الملحقات
62	العناية بالمنتج
63	التخزين
63	تخزين الجهاز
63	إعادة التدوير.
64	استكشاف الأخطاء وإصلاحها
64	الشحن

عميلنا العزيز،

نأمل أن تستمتع باستخدام منتجك. شكرًا لاختيارك **Fakir Hausgeräte**، الشركة الرائدة في التكنولوجيا المبتكرة. يُرجى قراءة دليل المستخدم هذا بعناية قبل استخدام المنتج واحتفظ به للرجوع إليه في المستقبل.

تعليمات الاستخدام

تم إعداد هذه التعليمات لضمان استخدام الجهاز بشكل صحيح وآمن. لسلامتك وسلامة الآخرين، يُرجى قراءة دليل المستخدم قبل تشغيل الجهاز.

معنى الرموز

سترى الرموز التالية في دليل المستخدم هذا:



تحذير!

يشير هذا الرمز إلى المخاطر التي قد تؤدي إلى الإصابة أو الوفاة.



تنبيه!

يشير هذا الرمز إلى المخاطر التي قد تسبب تلف المنتج أو خللاً فيه.



ملاحظة!

تشير إلى معلومات هامة ومفيدة في دليل المستخدم.

مسؤولية

لا تتحمل شركة **Fakir Elektrikli Ev Aletleri Dış Tic. A.Ş.** أي مسؤولية عن أي ضرر أو إصلاح يتم خارج مراكز الخدمة المعتمدة من **Fakir** أو عن الاستخدام غير الصحيح للجهاز نتيجة عدم الالتزام بالتعليمات في دليل المستخدم هذا.

إعلان الامتثال CE

هذا الجهاز يتوافق تماماً مع توجيهات الاتحاد الأوروبي **EU/2014/30** بشأن التوافق الكهرومغناطيسي و**EU/2014/35** بشأن التوجيهات الكهربائية. المنتج يحمل علامة **CE** على ملصق نوع الجهاز.



استخدام المنتج

تم تصميم نموذج المنتج للاستخدام المنزلي. لا يناسب الاستخدام في مكان العمل أو الاستخدام الصناعي. أي عطل ناتج عن هذا الاستخدام لن يكون مشمولاً في ضماننا.

الاستخدام غير المصرح به

في الحالات التالية من الاستخدام غير المصرح به، قد يتعرض الجهاز للتلف أو يتسبب في إصابات:

- **القدرات المحدودة والإشراف:** يجب عدم استخدام هذا الجهاز من قبل الأشخاص (بما في ذلك الأطفال) ذوي القدرات البدنية أو الحسية أو العقلية المحدودة أو الذين يفتقرون إلى الخبرة و/أو المعرفة، ما لم يكونوا تحت إشراف شخص مسؤول عن سلامتهم أو تلقوا تعليمات بشأن الاستخدام الآمن للجهاز. يجب مراقبة الأطفال لضمان عدم لعبهم بالجهاز.
- **الاستخدام مع القدرات المحدودة:** يمكن للأطفال الذين تبلغ أعمارهم 8 سنوات فأكثر وللأشخاص ذوي القدرات البدنية أو الحسية أو العقلية المحدودة أو الذين يفتقرون إلى الخبرة والمعرفة استخدام الجهاز فقط إذا كانوا تحت الإشراف، وتلقوا تعليمات حول الاستخدام الآمن وفهموا المخاطر المحتملة.
- **مواد التغليف:** احفظ المواد مثل الأكياس الموجودة في العبوة بعيداً عن متناول الأطفال. هناك خطر الاختناق!
- **التنظيف والصيانة:** يجب ألا يقوم الأطفال الذين تقل أعمارهم عن 8 سنوات بتنظيف الجهاز أو صيانته إلا إذا كانوا تحت الإشراف.
- **أمان الجهاز والكابل:** احتفظ بالجهاز وكابله بعيداً عن متناول الأطفال الذين تقل أعمارهم عن 8 سنوات. يجب مراقبة الأطفال لضمان عدم لعبهم بالجهاز. الأجهزة الكهربائية ليست ألعاباً للأطفال. لذلك، استخدم واحفظ الجهاز بعيداً عن متناول الأطفال. قد لا يكون الأطفال على دراية بالمخاطر المرتبطة باستخدام جهاز كهربائي. تأكد من أن سلك الطاقة لا يتدلى من الجهاز.

تحذيرات الأمان

- عند استخدام جهاز كهربائي، عليك دائماً اتباع الاحتياطات التالية لمنع الحرائق والصدمات الكهربائية والإصابات الشخصية:
- **اقرأ دليل المستخدم:** اقرأ بعناية المعلومات الواردة في دليل المستخدم واحتفظ بها للرجوع إليها في المستقبل. إذا قمت بتسليم الجهاز لشخص آخر، تأكد من تضمين الدليل معه.
- **الاستخدام الأول:** عند إخراج المنتج من عبوته، تأكد من أن جميع الملحقات والمرفقات كاملة. إذا كان هناك أي أجزاء مفقودة، فاتصل بأقرب مركز خدمة معتمد من Fakir. احتفظ بالأكياس الواقية للملحقات والمرفقات بعيداً عن متناول الأطفال والرضع لتجنب خطر الاختناق.
- **تحقق من حالة الجهاز:** إذا كنت تشك في وجود أي مشكلة في الجهاز أو هيكله أو كابله أو قابسه، فلا تقم بتشغيل الجهاز واتصل بأقرب مركز خدمة معتمد من Fakir.
- **سلامة الكابل والقابس:** لا تستخدم الجهاز إذا كان سلك الطاقة أو القابس معطلاً أو تالفاً. لا تستخدم الجهاز مع سلك تمديد وتأكد من أن سلك الطاقة لا يتلامس مع مصادر الحرارة أو الحواف الحادة. عند فصل القابس، قم دائماً بسحب القابس نفسه، وليس السلك. لا تسحب السلك أو ترفع الجهاز من السلك.
- **سلامة الأطفال:** لا تترك الجهاز موصولاً بالكهرباء دون إشراف. لا تسمح للأطفال باللعب بالجهاز دون إشراف. احتفظ بسلك الطاقة للجهاز بعيداً عن متناول الأطفال. الأجهزة الكهربائية ليست ألعاباً للأطفال.
- **استخدام الجهاز:** لا تستخدم الجهاز في الهواء الطلق. قد يتأثر جهازك سلباً بالأتربة أو المطر. لا تغمر الجهاز في الماء واحمه من المطر أو الرطوبة. نظراً لأن الجهاز يعمل بالطاقة الكهربائية، فإن خطر الصدمة الكهربائية موجود. لذلك، لا تلمس القابس بيدين مبتلتين. لا تستخدم الجهاز لتنظيف المواد القابلة للاشتعال أو المتفجرة (مثل البنزين أو الكحول)، أو الأبنية المحترقة أو المدخنة (مثل السجائر أو الكبريت أو الرماد الساخن).
- **الصيانة والتنظيف:** قبل التنظيف والصيانة، فصل الجهاز عن الكهرباء واتركه ليبرد.
- **قيود الاستخدام:** استخدم الجهاز الكهربائي فقط وفقاً للغرض المخصص له. قد يؤدي استخدام الجهاز بشكل مخالف للتعليمات إلى تقصير عمره وزيادة المخاطر الأمنية.

تحذيرات السلامة الخاصة بالجهاز

- يتيح وقت التسخين السريع لمدة 15 ثانية خروج البخار فوراً تقريباً. لذلك، لا تضغط على زر البخار قبل تركيب الرأس أو الملحق المناسب لتجنب خروج البخار الساخن في الهواء الطلق.
- خزان الماء بسعة 380 مل يمكنه توفير بخار متواصل لمدة تصل إلى 21 دقيقة على الرغم من حجمه الصغير. عند الاستخدام الطويل، يُنصح بترك الجهاز ليبرد بضع دقائق قبل إعادة تشغيله.
- لا تقم بتغيير الملحقات (مثل رأس الزاوية أو الفرشاة الدائرية) وهي لا تزال ساخنة، فقد تسبب الحروق.
- قد يؤدي تدوير مفتاح تعديل البخار عن غير قصد إلى تطبيق الكثير من البخار على السطح مما قد يضر الأسطح الحساسة. ابدأ بمستوى بخار منخفض على الأسطح الدقيقة.
- عند استخدام ملحقات التمديد، قد يتغير مركز الثقل، مما يصعب التحكم بالجهاز. يمكن أن يتجه البخار في اتجاهات غير مقصودة إذا لم يتم الإمساك بالجهاز بشكل صحيح.
- يبلغ طول سلك الطاقة 5 أمتار، ومع أنابيب التمديد تزداد مساحة الوصول. هذا قد يشكل خطراً على الأطفال أو الحيوانات الأليفة في حال خروج البخار دون تحكم.
- قد تنسد فتحات البخار مع مرور الوقت بسبب التكلس أو الأوساخ، مما يؤدي إلى ارتداد البخار نحو المستخدم أو الجهاز. لذا يُنصح بالتنظيف والفحص المنتظم للفلتر.

اقرأ قواعد السلامة وتعليمات الاستخدام في دليل المستخدم هذا بعناية.
احتفظ بهذا الدليل لاستخدامه في المستقبل.



فتح العلبة

- قبل الاستخدام الأول، قم بإخراج الجهاز والإكسسوارات من العلبة وتحقق من وجود أي أضرار أو عيوب. إذا كان الجهاز تالفًا أو معيَّبًا، لا تستخدمه واتصل بخدمة الصيانة المعتمدة من Fakir.
- يجب أن يتم الإصلاح فقط من قبل مراكز الخدمة المعتمدة من Fakir.
- قد يكون الإصلاح من قبل أشخاص غير معتمدين ضارًا للمستخدم.



لا تستخدم منتجًا معيَّبًا أو تالفًا.

محتويات العبوة

- فرشاة دائرية صغيرة
- فرشاة دائرية
- ملحق تنظيف الفواصل
- ملحق الكشط
- ملحق تنظيف الزجاج
- قطعة قماش للمسحة
- قماش ممسحة من الألياف الدقيقة (3 قطع)
- ملحق التمديد
- أنبوب التمديد
- ملحق الزوايا
- فرشاة دائرية نحاسية

معلومات تقنية

- مدة التسخين: 15 ثانية
- طول الكابل: 5 أمتار
- العمر الافتراضي: 10 سنوات
- القدرة: 1400-1600 واط
- معدل البخار: 15-32 مل/دقيقة
- سعة خزان المياه: 380 مل
- البخار المستمر: 21 دقيقة

ملاحظة!

القيم الموضحة على الجهاز أو في الوثائق المطبوعة الأخرى المرفقة بالمنتج تم الحصول عليها في ظروف مختبرية وفقاً للمعايير ذات الصلة. قد تتغير هذه القيم حسب استخدام المنتج وظروف البيئة.

تقديم قطع وملحقات الجهاز

- A. زر البخار (عند المقيض): اضغط لتحرير البخار، واتركه لإيقافه.
 B. زر البخار (الوحدة الرئيسية): عند استخدام الوضع اليدوي، اضغط لتحرير البخار، واتركه لإيقافه.
 C. مفتاح التحكم بالمستوى: قم بتدوير المفتاح للتحكم في حجم تدفق البخار.

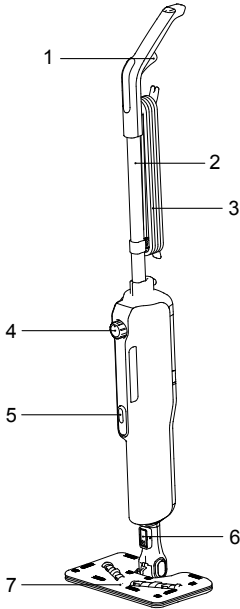

1. زر البخار (المقيض)
2. مقبض الحمل
3. سلك الطاقة
4. زر ضبط البخار
5. زر البخار (الوحدة الرئيسية)
6. وصلة فرشاة الأرضيات
7. فرشاة الأرضيات

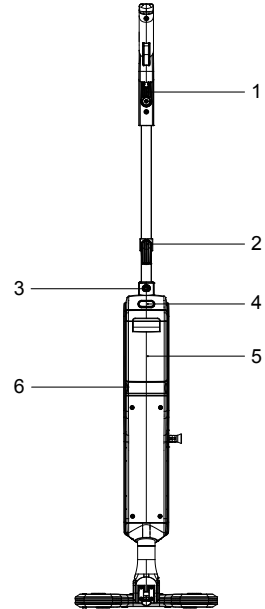

1. منطقة لف الكابل
2. منطقة لف الكابل
3. وصلة المقبض
4. زر تحرير خزان المياه
5. خزان المياه
6. الفلتر



ملحق تنظيف الزجاج



قطعة قماش للممسحة 3x

ملحق
تنظيف
الفواصل

فرشاة مستديرة نحاسية



فرشاة مستديرة



ملحق الزوايا



ملحق الكشط



فرشاة مستديرة صغيرة

فرشاة الأرضيات

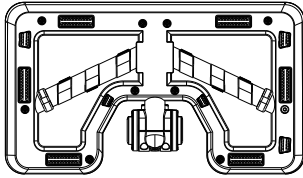

منطقة تركيب الممسحة



مخرج البخار

تركيب الوحدة الرئيسية

التركيب: ضع المقبض وفرشاة الأرضيات في المواقع المناسبة على الوحدة الرئيسية، وعند سماع "نقرة"، يكتمل التركيب.
الإزالة: لإزالة المقبض، اضغط على "مثبت المقبض"؛ ولإزالة فرشاة الأرضيات، اضغط على "مثبت فرشاة الأرضيات".

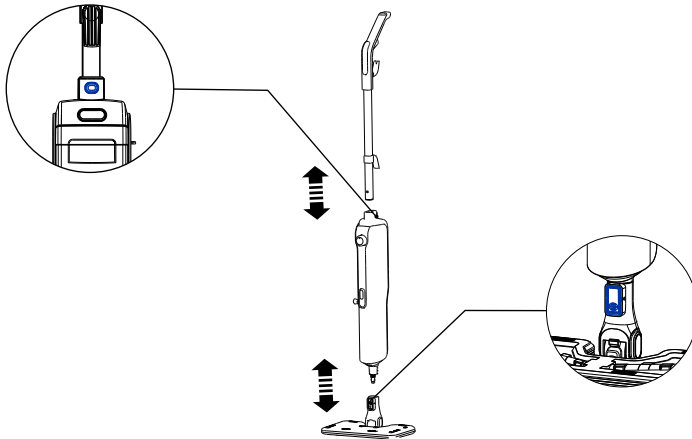

تركيب قطعة قماش الممسحة

التركيب: ارفع الجهاز، وتأكد من أن فرشاة الأرضيات موجهة نحو قطعة قماش الممسحة لتلتصق بسهولة.
الإزالة: اضغط على قطعة قماش الممسحة و ارفع الجهاز لفصل فرشاة الأرضيات عنها.

ملاحظة!

تحذير: يرجى التأكد من لصق قطع قماش الممسحة على جانبي فرشاة الأرضيات قبل الاستخدام. بعد إزالة قطعة قماش الممسحة، أعد الجهاز إلى مكانه لتجنب خدش الأرضية بالجانب اللاصق من فرشاة الأرضيات.

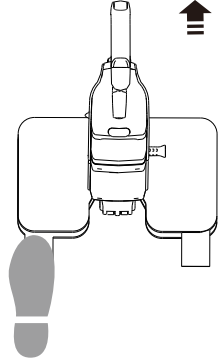
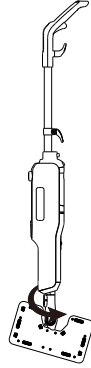

تركيب خزان المياه

اضغط على زر تحرير خزان المياه لإزالته. افتح الغطاء وأضف الماء، ثم أعد خزان المياه إلى مكانه. عند سماع صوت "نقرة"، يكتمل التركيب.

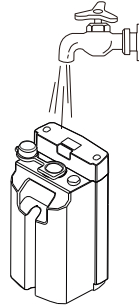

استخدام المنتج

- A. للتشغيل: قم بتوصيل سلك الطاقة بالمقبس. يبدأ الجهاز بالتسخين المبدئي لمدة 15 ثانية، ويبدأ ضوء المؤشر بالوميض باللون الأزرق. عندما يصبح ضوء المؤشر ثابتاً باللون الأزرق، يصبح الجهاز جاهزاً للاستخدام.
- B. للتنظيف: للتنظيف بالبخار، اضغط مع الاستمرار على زر البخار الموجود على المقبض. لوقف التنظيف، اترك الزر.
- C. ضبط البخار: لتعديل مستوى البخار، قم بتدوير زر التحكم في مستوى البخار.

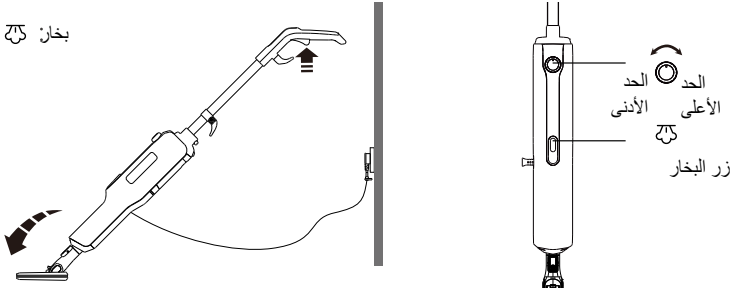

استخدام الملحقات

ملحق الزوايا

يوفر تنظيفاً بالبخار لإزالة البقع والأوساخ العنيدة في الأماكن الضيقة التي يصعب الوصول إليها (مثل حافة الصنوبر).

ملحق الكشط

يستخدم لتنظيف البخار على البقع المتصلبة على الأسطح (مثل بقع القهوة المتصلبة على الموقد).

ملحق تنظيف الزجاج

يوفر تنظيفاً بالبخار للأسطح الملساء مثل الزجاج والمرآيا والنوافذ.

ملحق تنظيف الفواصل

يستخدم لتنظيف البخار لإزالة البقع والأوساخ العنيدة بين البلاط.

الفرشاة الدائرية

يستخدم لتنظيف البخار وإزالة البقع العنيدة في المناطق مثل الموقد أو الحوض.

الفرشاة الدائرية النحاسية

تستخدم لتنظيف البخار لإزالة البقع والأوساخ العنيدة في أماكن مثل حوض الاستحمام أو حوض المطبخ أو منطقة الدش. غير مناسبة للأسطح الحساسة، حيث يمكن أن تتعرض للخدش.

الفرشاة الدائرية الصغيرة

تستخدم لتنظيف البخار لإزالة الأوساخ من الأسطح مثل الأحواض أو السيراميك أو البلاط.

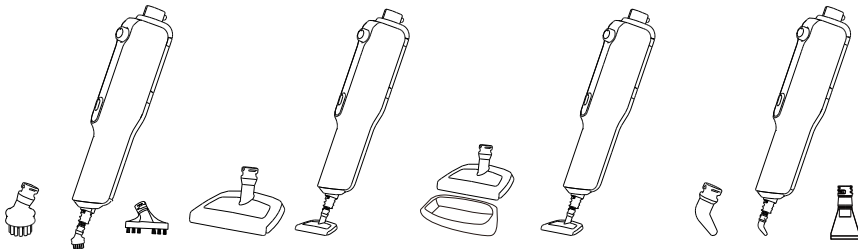

العناية بالمنتج

تنظيف قطعة قماش المسحة

يرجى الانتظار حتى يبرد الجهاز تماماً قبل إزالة قطعة قماش المسحة وتنظيفها بعمق.

ملاحظة!

يوصى بتغيير قطعة قماش المسحة المصنوعة من الألياف الدقيقة كل 3 أشهر.

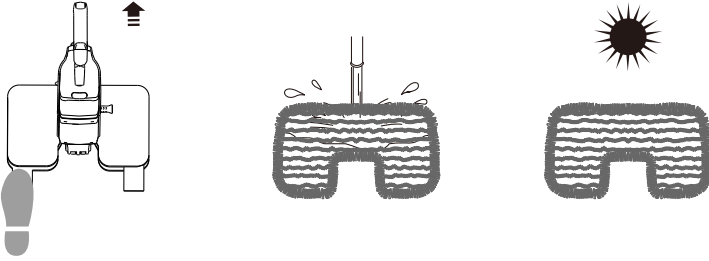

استبدال الفلتر

يوصى بتغيير فلتر المياه كل 6 أشهر لتجنب مشاكل تصلب الماء وانسداد التهوية الناتج عن تراكم الجير. يرجى إزالة خزان المياه أولاً وإخراج الفلتر للاستبدال.

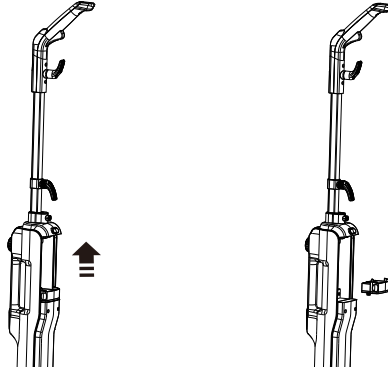

التخزين

بعد التنظيف، أفضل سلك الطاقة من المقيس وانتظر حتى يبرد الجهاز. أعد الجهاز إلى مكانه ولف السلك حول الخطاف المخصص للتخزين. عند تنظيف الجهاز، تجنب تسرب الماء إلى المكونات الداخلية. احتفظ بالجهاز بعيداً عن أشعة الشمس المباشرة أو الأماكن الرطبة.

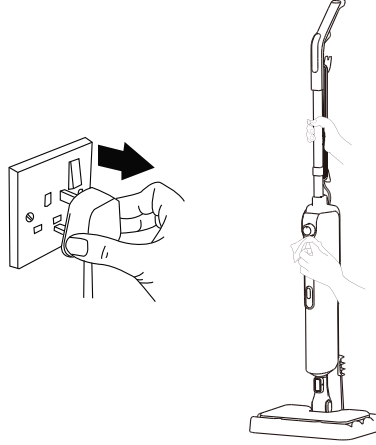

تخزين الجهاز

- في حالة عدم استخدام الجهاز لفترة طويلة، يجب تخزين بشكل دقيق.
- تأكد من أن الجهاز غير متصل وأن الأجزاء جافة تماماً.
- يجب الاحتفاظ بالجهاز في مكان بعيد عن متناول الأطفال.

إعادة التدوير

عند انتهاء عمر منتجك، اتبع الخطوات التالية لإعادة التدوير بشكل صحيح:

- قطع كابل الجهاز لجعله غير قابل للاستخدام.
- تخلص من الجهاز في صناديق النفايات المخصصة لهذه الأجهزة وفقاً للقوانين السارية في بلدك.
- لا ينبغي التخلص من النفايات الكهربائية مع النفايات المنزلية.
- ضع الجهاز في صناديق النفايات المخصصة للنفايات الكهربائية.
- التغليف المصنوع للجهاز من مواد قابلة لإعادة التدوير.
- تخلص من مواد التعبئة في صناديق إعادة التدوير المناسبة.
- يتوافق الجهاز مع توجيهات WEEE (النفايات الكهربائية والإلكترونية).



ملاحظة!

- تحقق مما إذا كنت تستطيع إصلاح المشكلة أو العطل بنفسك قبل الاتصال بخدمة العملاء. لذلك، يُرجى الرجوع إلى قسم "استكشاف الأخطاء وإصلاحها". إذا لم تتمكن من حل المشكلة أو العطل، اتصل بخدمة العملاء.
 - قبل الاتصال، يُرجى تجهيز اسم الطراز ورقم المنتج التسلسلي.
 - يمكنك العثور على هذه المعلومات على ملصق نوع المنتج.
- رقم المساعدة: +902124440241

استكشاف الأخطاء وإصلاحها

تمت مراجعة جهازك للتحقق من جودة لتجنب أي عيوب. ومع ذلك، إذا لم يعمل الجهاز لأي سبب من الأسباب، حاول الحلول المدرجة في الجدول التالي قبل الاتصال بخدمة الصيانة المعتمدة من Fakir.

الخطأ	السبب المحتمل	الحل
الجهاز لا يعمل	سلك الطاقة غير متصل كما ينبغي	قم بتوصيل الكابل جيداً
الجهاز لا ينبعث منه البخار	لا يوجد ماء في خزان المياه	أضف الماء
	يبدأ الجهاز في التسخين الأولي لمدة 15 ثانية بعد إدخال القابس	يرجى الانتظار لمدة 15 ثانية حتى يصبح الجهاز جاهزاً للعمل.
يوجد بقعة بخار على الأرض بعد الاستخدام	لا يوجد ماء في الغلاية	اضغط على زر التحرير لضخ المياه.
	قماش الممسحة مبلل جداً	يرجى استبدال قطعة قماش الممسحة
حجم البخار يتناقص	يعمل البخار لفترة طويلة جداً	حرر الزر للإيقاف
	انسداد الفلتر	يرجى استبدال الفلتر في الوقت المناسب

الشحن

لتجنب تلف الجهاز، اتبع هذه الخطوات لنقل جهازك بأمان:

- نقل الجهاز في التعبئة الأصلية.
- إذا لم تكن التعبئة الأصلية متاحة، استخدم تغليفاً مناسباً وناعماً يحمي الجهاز.

66	دستورالعمل‌های استفاده
66	معنی نمادها
66	مسئولیت
66	اعلام تطابق CE
66	محدوده استفاده
67	استفاده غیرمجاز
67	هشدارهای ایمنی
68	هشدارهای ایمنی اختصاصی
68	باز کردن جعبه
69	محتویات جعبه
69	اطلاعات فنی
70	معرفی قطعات
71	برس کف زمین
71	مونتاژ بدنه اصلی
72	نصب مخزن آب
73	استفاده از دستگاه
73	موارد استفاده از ابزارها
74	مراقبت
75	نگه داری
75	نگهداری دستگاه
75	باز یافت
76	رفع مشکلات
76	حمل و نقل

مشتری گرامی،

امیدواریم از استفاده از محصول خود لذت ببرید. از اینکه **Fakir Hausgeräte**، شرکت پیشرو در فناوری‌های نوآورانه، را انتخاب کرده‌اید، سپاسگزاریم. لطفاً قبل از استفاده از محصول، این راهنمای کاربر را به دقت مطالعه کرده و برای مراجعه در آینده نگهداری کنید.

دستورالعمل‌های استفاده

این دستورالعمل‌ها برای استفاده صحیح و ایمن از دستگاه تهیه شده است. برای امنیت خود و دیگران، لطفاً قبل از روشن کردن دستگاه، راهنمای کاربر را مطالعه کنید.

معنی نمادها

در این راهنمای کاربر نمادهای زیر را خواهید دید:



هشدار!

این نماد نشان‌دهنده خطراتی است که ممکن است منجر به جراحت یا مرگ شود.



توجه!

این نماد نشان‌دهنده خطراتی است که ممکن است باعث آسیب یا خرابی محصول شود.



یادداشت!

شامل اطلاعات مهم و مفید است.

مسئولیت

شرکت **Fakir Elektrikli Ev Aletleri Dış Tic. A.Ş.** هیچ‌گونه مسئولیتی در قبال آسیب‌ها یا تعمیراتی که خارج از مراکز خدمات مجاز **Fakir** انجام شده یا استفاده نادرست از دستگاه که ناشی از عدم رعایت دستورالعمل‌های موجود در این راهنمای کاربر باشد، نمی‌پذیرد.

اعلام تطابق CE

این دستگاه کاملاً مطابق با دستورالعمل‌های اتحادیه اروپا **EU/2014/30** در زمینه سازگاری الکترومغناطیسی و **EU/2014/35** در زمینه ولتاژ پایین است. این محصول دارای علامت **CE** روی برچسب مدل دستگاه است.



محدوده استفاده

مدل محصول برای استفاده خانگی طراحی شده است. مناسب برای استفاده در محیط‌های کاری یا صنعتی نمی‌باشد. در صورت بروز هرگونه عیب ناشی از این نوع استفاده، خدمات ما تحت پوشش گارانتی نخواهد بود.

استفاده غیرمجاز

- در موارد زیر، استفاده غیرمجاز می‌تواند منجر به آسیب به دستگاه یا ایجاد جراحات شود:
- **قابلیت‌های محدود و نظارت:** این دستگاه نباید توسط افراد (شامل کودکان) با قابلیت‌های فیزیکی، حسی، یا ذهنی محدود یا کمبود تجربه و/یا دانش استفاده شود، مگر اینکه تحت نظارت یک شخص مسئول باشند یا دستورالعمل‌های استفاده ایمن از دستگاه را دریافت کرده باشند. کودکان باید تحت نظارت قرار گیرند تا مطمئن شوید که با دستگاه بازی نمی‌کنند.
 - **استفاده با قابلیت‌های محدود:** دستگاه می‌تواند توسط کودکان ۸ ساله و بالاتر و افرادی با قابلیت‌های فیزیکی، حسی، یا ذهنی محدود یا کمبود تجربه و دانش تنها در صورت نظارت و دریافت دستورالعمل‌های استفاده ایمن و درک خطرات احتمالی استفاده شود.
 - **مواد بسته‌بندی:** مواد بسته‌بندی مانند کیسه‌ها را از دسترس کودکان دور نگه دارید. خطر خفگی وجود دارد!
 - **تمیز کردن و نگهداری:** کودکان زیر ۸ سال نباید دستگاه را تمیز یا نگهداری کنند مگر اینکه تحت نظارت باشند.
 - **ایمنی دستگاه و کابل:** دستگاه و کابل آن را از دسترس کودکان زیر ۸ سال دور نگه دارید. کودکان باید تحت نظارت قرار گیرند تا مطمئن شوید که با دستگاه بازی نمی‌کنند. دستگاه‌های برقی اسباب‌بازی برای کودکان نیستند. بنابراین، دستگاه را در مکانی دور از دسترس کودکان استفاده و نگهداری کنید. ممکن است کودکان از خطرات مربوط به استفاده از دستگاه‌های برقی آگاه نباشند. اطمینان حاصل کنید که سیم برق از دستگاه آویزان نباشد.

هشدارهای ایمنی

- هنگام استفاده از دستگاه برقی، همیشه باید اقدامات احتیاطی زیر را برای جلوگیری از آتش‌سوزی، برق‌گرفتگی و صدمات شخصی انجام دهید:
- **راهنمای کاربر را بخوانید:** اطلاعات موجود در راهنمای کاربر را با دقت بخوانید و آن را نگه دارید. اگر دستگاه را به شخص دیگری می‌دهید، فراموش نکنید که راهنما را نیز به همراه آن بدهید.
 - **اولین استفاده:** وقتی محصول را از بسته‌بندی آن خارج می‌کنید، اطمینان حاصل کنید که تمام لوازم جانبی و قطعات کامل هستند. اگر قطعه‌ای در جعبه نیست، به نزدیکترین مرکز خدمات مجاز **Fakir** مراجعه کنید. کیسه‌های محافظ لوازم جانبی و قطعات را برای جلوگیری از خطر خفگی دور از دسترس کودکان و نوزادان نگه دارید.
 - **وضعیت دستگاه را بررسی کنید:** اگر فکر می‌کنید دستگاه، بدنه، کابل یا دوشاخه آن مشکلی دارد، دستگاه را روشن نکنید و به نزدیکترین مرکز خدمات مجاز **Fakir** مراجعه کنید.
 - **ایمنی کابل و دوشاخه:** اگر کابل برق یا دوشاخه دچار نقص یا آسیب شده است، از دستگاه استفاده نکنید. دستگاه را با کابل تمدید استفاده نکنید و اطمینان حاصل کنید که کابل برق با منبع گرما یا لبه‌های تیز تماس نداشته باشد. هنگام جدا کردن دوشاخه از پریز، همیشه دوشاخه را از پریز بکشید. کابل را نکشید و دستگاه را از کابل بلند نکنید.
 - **ایمنی کودکان:** دستگاه خود را هرگز زمانی که به پریز برق متصل است بدون نظارت رها نکنید. به

کودکان اجازه ندهید بدون نظارت با دستگاه بازی کنند. کابل برق دستگاه را در جایی که کودکان به آن دسترسی ندارند نگه دارید. دستگاه‌های برقی اسباب‌بازی کودکان نیستند.

- **استفاده از دستگاه:** از دستگاه در فضای باز استفاده نکنید. دستگاه شما ممکن است تحت تأثیر خاک یا باران قرار گیرد. دستگاه خود را در آب فرو نبرید و از باران یا رطوبت محافظت کنید. دستگاه با نیروی برق کار می‌کند و خطر برق‌گرفتگی وجود دارد. بنابراین، هرگز با دست‌های خیس به دوشاخه دست نزنید. از دستگاه برای تمیز کردن مواد قابل اشتعال یا انفجاری (مانند بنزین یا الکل)، اشیاء سوزان یا دودکننده (مانند سیگار، کبریت یا خاکستر داغ) استفاده نکنید.
- **تعمیر و نگهداری:** قبل از تمیز کردن و نگهداری دستگاه، دوشاخه را از پریز برق بکشید و بگذارید دستگاه خنک شود.
- **محدودیت‌های استفاده:** از دستگاه برقی فقط برای مقاصد مشخص شده استفاده کنید. استفاده از دستگاه برخلاف دستورالعمل‌ها ممکن است عمر دستگاه را کاهش دهد و خطرات ایمنی ایجاد کند.

هشدارهای ایمنی اختصاصی

- زمان گرم شدن سریع ۱۵ ثانیه‌ای دستگاه باعث می‌شود بخار تقریباً بلافاصله آماده خروج شود. بنابراین، قبل از نصب سری یا لوازم جانبی، دکمه بخار را فشار ندهید تا بخار داغ در فضای باز آزاد نشود.
- مخزن آب با ظرفیت ۳۸۰ میلی‌لیتر با وجود حجم کم خود، می‌تواند تا ۲۱ دقیقه بخار پیوسته تولید کند. هنگام استفاده طولانی، قبل از استفاده مجدد چند دقیقه دستگاه را خنک کنید.
- پس از استفاده از سری‌های مختلف (مانند سری گوشه یا برس گرد)، آن‌ها را در حالی‌که هنوز داغ هستند تعویض نکنید. این امر ممکن است باعث سوختگی شود.
- چرخش ناخواسته دکمه تنظیم بخار می‌تواند باعث اعمال بخار بیش از حد بر سطح و آسیب رساندن به سطوح حساس شود. در سطوح حساس با تنظیم پایین بخار شروع کنید.
- هنگام استفاده از لوله‌های افزایش طول، مرکز ثقل تغییر می‌کند و کنترل دستگاه دشوارتر می‌شود. ممکن است بخار در جهت‌های ناخواسته خارج شود.
- طول کابل برق ۵ متر است، اما با استفاده از لوله‌های افزایش طول، دامنه دسترسی افزایش می‌یابد. این دامنه گسترده ممکن است برای کودکان یا حیوانات خانگی خطرناک باشد.
- سوراخ‌های خروج بخار ممکن است به مرور زمان با رسوب یا آلودگی مسدود شوند. در این صورت بخار ممکن است به سمت کاربر یا بدنه دستگاه برگردد. تمیزکاری و بررسی منظم فیلتر اهمیت زیادی دارد.

قوانین ایمنی و دستورالعمل‌های استفاده را به دقت در این راهنمای کاربر مطالعه کنید. این راهنمای کاربر را برای استفاده‌های آینده نگهداری کنید.



پاز کردن جعبه

- قبل از استفاده اولیه، دستگاه و لوازم جانبی را از جعبه خارج کرده و از نظر آسیب‌دیدگی یا عیب بررسی کنید. اگر دستگاه آسیب‌دیده یا معیوب است، از آن استفاده نکنید و به سرویس مجاز Fakir مراجعه کنید.
- تعمیر باید تنها توسط مراکز خدمات مجاز Fakir انجام شود.
- تعمیر توسط افراد غیر مجاز ممکن است برای کاربر مضر باشد.



هشدار!

از استفاده از محصول معیوب یا آسیب‌دیده خودداری کنید.

محتویات جعبه

- | | |
|--------------------------|--|
| • برس گرد کوچک | • پارچه (موپ) کف شوی |
| • برس گرد | • پارچه (موپ) پاک کن میکروفیبر (۳ عدد) |
| • ابزار مفصلی | • دستگاه اکستنشن |
| • دستگاه خراش دهنده | • لوله اکستنشن |
| • دستگاه تمیز کننده شیشه | • دستگاه گوشه شیباری |
| | • برس گرد مسی |

اطلاعات فنی

- توان: W 1400-1600
- میزان بخار: 15-32 میلی لیتر در دقیقه
- ظرفیت مخزن آب: 380 میلی لیتر
- بخار مداوم: 21 دقیقه
- زمان گرمایش: 15 ثانیه
- طول کابل: 5 متر
- طول عمر: 10 سال



یادداشت!

مقادیر ذکر شده بر روی دستگاه یا در مستندات چاپی دیگر همراه با محصول، در شرایط آزمایشگاهی و بر اساس استانداردهای مربوطه به دست آمده است. این مقادیر ممکن است بسته به استفاده از محصول و شرایط محیطی تغییر کند.

معرفی قطعات

- A. دکمه بخار (دسته): فشار دهید تا بخار آزاد شود، رها کنید تا متوقف شود.
 B. دکمه بخار (بند اصلی): هنگامی که در حالت دستی است، فشار دهید تا بخار آزاد شود، رها کنید تا متوقف شود.
 C. سوئیچ سطح: سوئیچ را بچرخانید تا حجم بخار را کنترل کنید.

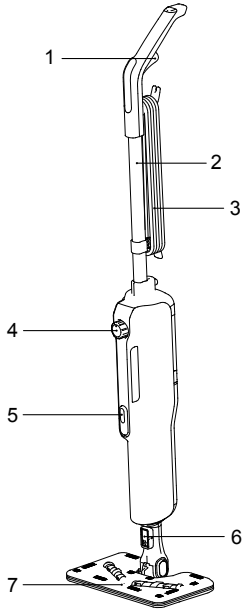

1. دکمه بخار (دسته)
2. دسته نگه دارنده
3. کابل برق
4. دکمه تنظیم بخار
5. دکمه بخار (بند اصلی)
6. اتصال برس کف
7. برس کف

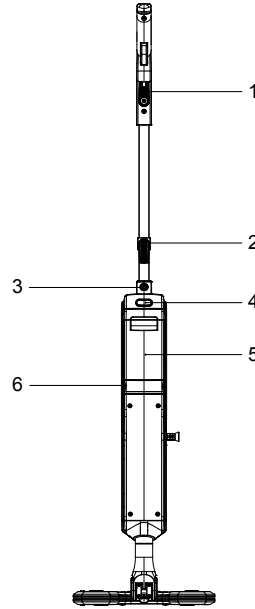

1. قسمت بسته بندی کابل
2. قسمت بسته بندی کابل
3. اتصال دسته
4. دکمه رهاسازی مخزن آب
5. مخزن آب
6. فیلتر



دستگاه تمیز کننده شیشه

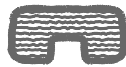

پارچه (موپ) پاک کن X2

ابزار
مفصلی

برس گرد مسی



برس گرد



دستگاه گوشه شیری



دستگاه خراش دهنده



برس گرد کوچک

برس کف زمین

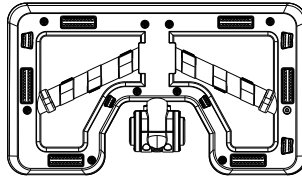

محل چسباندن موپ یا پارچه تمیز کننده



خروجی بخار

مونتاژ بدنه اصلی

مونتاژ: دسته و برس کف را روی موقعیت های مربوطه روی بدنه اصلی قرار دهید، پس از شنیدن صدای کلیک، مونتاژ کامل می شود. جداسازی مونتاژ: برای برداشتن دسته، "تنیبت کننده دسته" را فشار دهید. برای برداشتن برس کف، "نگهدارنده برس کف" را فشار دهید.

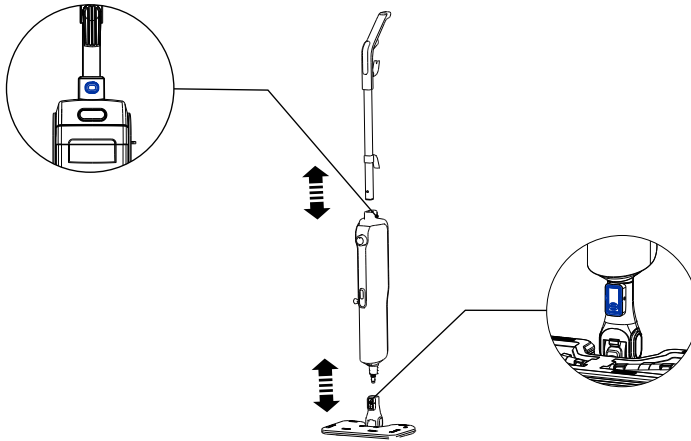

نصب پارچه موپ (پاک کننده)

مونتاژ: دستگاه را به سمت بالا بلند کنید، مطمئن شوید که برس کف رو به پارچه پاک کن برای چسبندگی آسان است. جداسازی: پارچه موپ (پاک کننده) را فشار داده و دستگاه را بلند کنید تا از برس کف جدا شود.

یادداشت!

اخطار: لطفاً قبل از استفاده حتماً پارچه های موپ (پاک کننده) را در دو طرف برس کف بچسبانید. پس از برداشتن پارچه موپ (پاک کننده)، دستگاه را در جای خود قرار دهید تا از خراشیدگی قسمت چسبنده برس کف زمین جلوگیری شود.

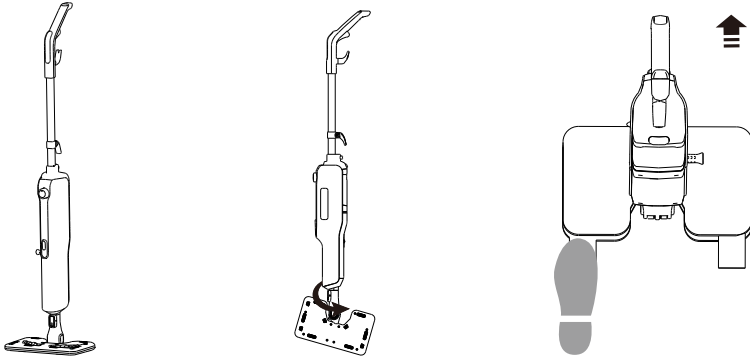

نصب مخزن آب

با فشار دادن دکمه آزاد کننده مخزن آب، مخزن آب را خارج کنید. درب را باز کنید و آب اضافه کنید، سپس مخزن آب را تعویض کنید. پس از شنیدن صدای "کلیک"، نصب کامل خواهد شد.

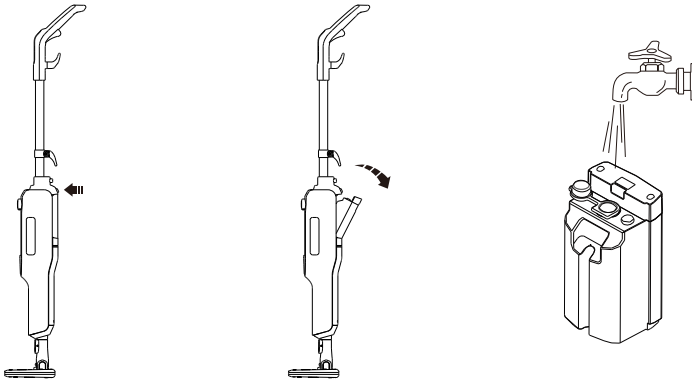

استفاده از دستگاه

- A. برای شروع: سیم برق را به یک پریز وصل کنید. دستگاه به مدت ۱۵ ثانیه پیش گرم می شود و چراغ نشانگر شروع به آبی چشمک زدن می کند. هنگامی که چراغ نشانگر آبی یکپارچه شده، دستگاه آماده استفاده است.
- B. برای تمیز کردن: برای تمیز کردن بخار، دکمه بخار روی دسته را به مدت طولانی فشار دهید، دکمه را رها کنید تا متوقف شود.
- C. تنظیم بخار: برای تنظیم سطح بخار، دکمه سطح بخار را بچرخانید.

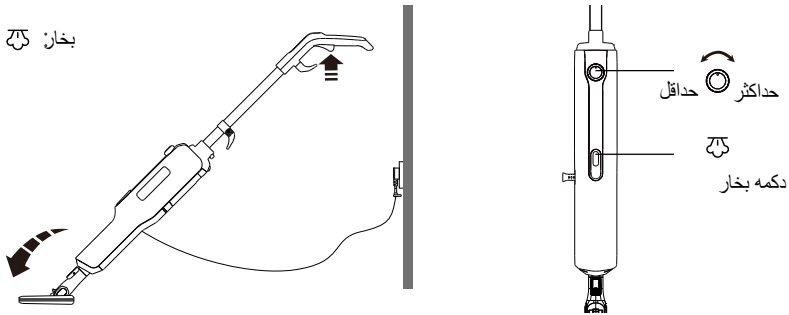

موارد استفاده از ابزارها

ابزار گوشه شیری

تمیز کننده بخاردار برای از بین بردن لکه ها و کثیفی های سرسخت در جاهای باریک و صعب العبور امکان فراهم می کند. (مثلاً: مانند لبه شیر آب)

دستگاه خراش دهنده

تمیز کننده بخاردار تمیزی روی لکه های خشک شده روی سطوح را فراهم می کند. (به عنوان مثال: لکه قهوه خشک شده روی اجاق گاز)

دستگاه تمیز کننده شیشه

تمیز کننده بخاردار، تمیزی شیشه، آینه، پنجره و سایر جاهای صاف را فراهم می کند.

ابزار مفصلی

تمیز کننده بخاردار برای از بین بردن لکه ها و کثیفی های سرسخت بین کاشی ها امکان فراهم می کند.

پرس گرد

تمیز کننده بخاردار برای از بین بردن لکه ها و کثیفی های سرسخت در مناطقی مانند اجاق گاز و سینک امکان فراهم می کند.

پرس گرد مسی

تمیز کننده بخاردار برای از بین بردن لکه ها و کثیفی های سرسخت روی سطوحی مانند وان حمام، سینک آشپزخانه و وان دوش امکان فراهم می کند. برای تمیز کردن سطوح حساس مناسب نیست. امکان خراش وجود دارد.

پرس گرد کوچک

تمیز کننده بخاردار برای رفع آلودگی روی سطوحی مانند سینک، سرامیک و کاشی امکان فراهم می کند

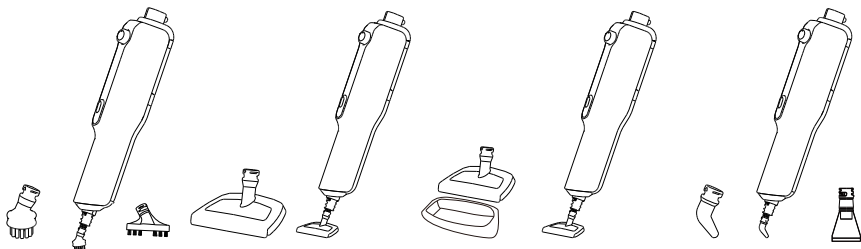

مراقبت

پارچه تمیز کننده (موپ)

لطفاً منتظر بمانید تا دستگاه کاملاً خنک شود و قبل از برداشتن پارچه آن را کاملاً تمیز کنید.

یادداشت!

توصیه می شود هر ۳ ماه یکبار پارچه پاک کننده (موپ) میکروفایبر را تعویض کنید.

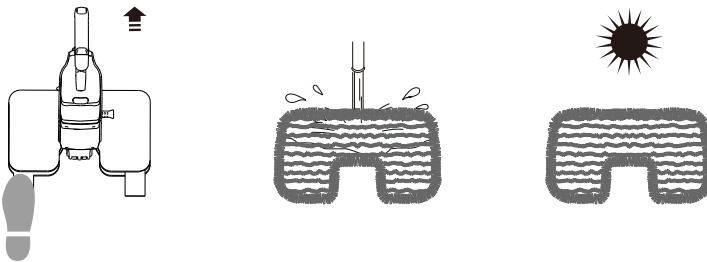

تعویض فیلتر

برای جلوگیری از سختی آب ناشی از رسوب آهک و انسداد تهویه، هر ۶ ماه یکبار تعویض فیلتر آب توصیه می شود. لطفاً ابتدا مخزن آب را بردارید و فیلتر را برای تعویض خارج کنید.

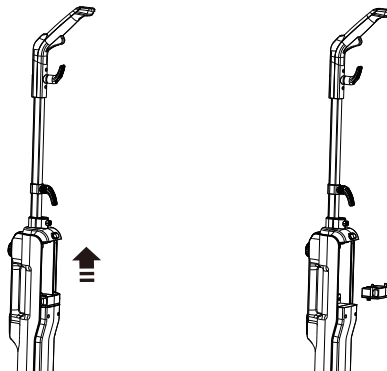

نگه داری

پس از تمیز کردن، سیم برق را از برق بکشید و صبر کنید تا دستگاه خنک شود. دستگاه را به جای خود برگردانید و کابل را دور قلاب ذخیره سازی ببندید. هنگام تمیز کردن دستگاه از نفوذ آب به داخل قطعات جلوگیری کنید. دستگاه را از نور مستقیم خورشید یا مکان های مرطوب دور نگه دارید.

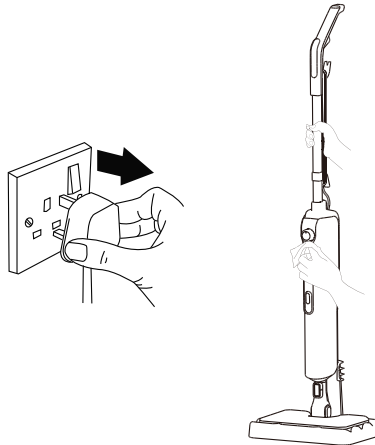

نگهداری دستگاه

- اگر قصد ندارید برای مدت طولانی از دستگاه استفاده کنید، آن را در جای خشک و خنک نگهداری کنید.
- مطمئن شوید که دستگاه از برق جدا شده و قطعات آن کاملاً خشک شده است.
- دستگاه را دور از دسترس کودکان قرار دهید.

بازیافت

هنگامی که عمر محصول شما به پایان رسیده، مراحل زیر را برای بازیافت صحیح دنبال کنید:

- کابل دستگاه را قطع کرده و آن را غیرقابل استفاده کنید.
- دستگاه را در سطل‌های زباله مخصوص این نوع دستگاه‌ها طبق قوانین جاری کشور خود قرار دهید.
- زباله‌های الکتریکی نباید با زباله‌های خانگی دفع شوند.
- دستگاه را در سطل‌های زباله الکتریکی قرار دهید.
- بسته‌بندی دستگاه از مواد قابل بازیافت ساخته شده است.
- مواد بسته‌بندی را در سطل‌های مناسب بازیافت قرار دهید.
- دستگاه با دستورالعمل‌های WEEE (پسماندهای الکتریکی و الکترونیکی) مطابقت دارد.



یادداشت!

- قبل از تماس با خدمات مشتری، بررسی کنید که آیا می‌توانید مشکل یا عیب را خودتان برطرف کنید. برای این کار، لطفاً به بخش "رفع مشکلات" مراجعه کنید. اگر نتوانستید مشکل یا عیب را حل کنید، با خدمات مشتری تماس بگیرید.
- قبل از تماس، لطفاً نام مدل و شماره سریال محصول را آماده داشته باشید.
- این اطلاعات را می‌توانید روی برجسب نوع محصول پیدا کنید.

خط کمک: +902124440241

رفع مشکلات

دستگاه شما تحت بررسی کیفیت برای جلوگیری از هرگونه عیب قرار گرفته است. با این حال، اگر دستگاه به هر دلیلی کار نمی‌کند، قبل از مراجعه به سرویس مجاز Fakir، سعی کنید مراحل‌های موجود در جدول زیر را امتحان کنید.

ایراد	علت احتمالی	راه حل
دستگاه کار نمی‌کند.	سیم برق به طور کامل وصل نشده است.	کابل را به خوبی وصل کنید.
دستگاه بخار ساطع نمی‌کند.	آب در مخزن آب وجود ندارد.	آب اضافه کنید.
	دستگاه پس از وصل شدن به برق به مدت ۱۵ ثانیه شروع به گرم شدن می‌کند.	لطفاً ۱۵ ثانیه صبر کنید تا دستگاه آماده کار شود.
لکه بخار روی زمین پس از استفاده	آب در دیگ وجود ندارد.	دکمه رهاسازی را فشار دهید تا آب پمپاژ شود.
	پارچه پاک‌کننده (موپ) خیلی خیس است.	لطفاً پارچه موپ (پاک‌کننده) را عوض کنید.
حجم بخار در حال کاهش است.	بخار برای مدت بسیار طولانی کار می‌کند.	برای توقف، دکمه توقف را رها کنید.
	گرفتگی فیلتر	لطفاً فیلتر را به موقع تعویض کنید.

حمل و نقل

برای جلوگیری از آسیب به دستگاه، مراحل زیر را برای حمل و نقل ایمن دستگاه دنبال کنید:

- دستگاه را در بسته‌بندی اصلی آن حمل کنید.
- اگر بسته‌بندی اصلی موجود نیست، از بسته‌بندی مناسب و نرم برای محافظت از دستگاه استفاده کنید.



Üretici/İthalatçı - Manufacturer / Importer:

Fakir Elektrikli Ev Aletleri Dış. Tic. A.Ş.

Saruhan Plaza, Basın Ekspres Yolu, No:39 K.Çekmece / İstanbul, TÜRKİYE

Tel: +90 212 249 70 69

Faks: +90 212 293 39 11

Yetkili Servislerimize www.fakir.com.tr'den ulaşabilirsiniz

Müşteri Hizmetleri: 444 0 241

www.fakir.com.tr



Fakir Hausgeräte GmbH

Industriestraße 6 D-71665 Vaihingen / Enz

Postfach 1480 D-71657 Vaihingen / Enz

Tel.: +49 7042 / 912-0

Fax: +49 7042 / 912-360

www.fakir.de



GARANTİ ŞARTLARI

1. Garanti süresi, malın teslim tarihinden itibaren başlar ve iki (2) yıldır.
2. Satıcı ve üretici/ithalatçı tarafından malın tüketiciye teslim tarihi ve yeri yazılarak kaşelenip imzalanmayan garanti belgeleri geçersizdir.
3. Kullanıcının malı tanıma ve kullanım kılavuzunda yer alan hususlara aykırı kullanımlardan kaynaklanan hasar ve arızalar (çizilme, kırılma, kopma, vb.) garanti kapsamı dışındadır. Arızalarda kullanım hatasının bulunup bulunmadığı, yetkili servis istasyonları, yetkili servis istasyonunun mevcut olmaması halinde sırasıyla; malın satıcısı, ithalatçısı veya üreticisinden birisi tarafından mala ilişkin azami tamir süresi içerisinde düzenlenen raporla belirlenir ve bu raporun bir nüshası tüketiciye verilir. Tüketiciler, rapora ilişkin olarak bilirkışı tarafından tespit yapılması talebiyle uyumsuzluğun parasal değerini dikkate alarak tüketici hakem heyetine veya tüketici mahkemesine başvurabilir. Belirtilen haller dışında, bütün parçaları dahil olmak üzere malın tamamı garanti süresi boyunca firmamızın garantisine altındadır.
4. Sarf malzemeleri ve kullanıma bağlı olarak eskiyen, yıpranan, kireçlenen, kirlenme nedeniyle işlevini yitiren parçalar ve bu parçaların işlevlerini yitirmesi nedeniyle oluşan hasar ve arızalar, garanti kapsamı dışındadır. Bu parçalar yetkili servislerden ücreti mukabilinde satın alınabilecektir. Yetkili servislerden satın alınmayan parçalar nedeni ile oluşan arızalar garanti kapsamı dışındadır.
5. Ürüne ilişkin; ürün tanıtımı, montaj işlemleri, teknik kontroller vs. işlemler dâhil ancak bunlarla sınırlı olmamak üzere, Yetkili servis dışındaki şahısların müdahalesi durumunda, malın tamamı garanti kapsamı dışındadır.
6. Voltaj düşmesi veya yükselmesinden dolayı veya hatalı elektrik tesisatı nedeniyle meydana gelebilecek arızalar garanti kapsamı dışındadır.
7. Malın garanti süresi içerisinde arızalanması durumunda, tamirde geçen süre garanti süresine eklenir. Malın tamir süresi en fazla 20 iş günüdür. Bu süre, garanti süresi içerisinde mala ilişkin arızanın yetkili servis istasyonuna veya satıcıya bildirim tarihi, garanti süresi dışında ise malın yetkili servis istasyonuna teslim tarihinden itibaren başlar. Tüketici, arıza bildirimini; telefon, fax, e-posta, iadeli taahhütlü mektup veya benzeri bir yolla yapabilir. Ancak uyumsuzluk halinde ispat yükü tüketiciye aittir.
8. Malın garanti süresi içerisinde yetkili servis istasyonuna veya satıcıya tesliminden itibaren arızasının 10 iş günü içerisinde giderilmesi halinde, üretici veya ithalatçı; malın tamiri tamamlanıncaya kadar, benzer özelliklere sahip başka bir malı tüketicinin kullanımına tahsis edecektir. Benzer özelliklere sahip başka bir malın tüketici tarafından istenmemesi halinde üretici veya ithalatçı bu yükümlülüğünden kurtulur.
9. İş günü; ulusal, resmi ve dini bayram günleri ile yılbaşı, 1 Mayıs ve Pazar günleri dışındaki çalışma günleridir.
10. Malın garanti süresi içerisinde, gerek malzeme ve işçilik, gerekse montaj hatalarından dolayı arızalanması halinde, işçilik masrafı, değiştirilen parça bedeli ya da başka herhangi bir ad altında hiçbir ücret talep etmeksizin tamiri yapılacaktır.
11. Malın garanti süresi dışında, servis istasyonları tarafından verilen montaj, bakım ve onarım hizmetiyle ilgili olarak, bir yıl içerisinde aynı arızanın tekrar halinde tüketiciden herhangi bir isim altında ücret istenemez. Tüketicinin malı kullanım kılavuzunda yer alan hususlara aykırı kullanmasından kaynaklanan arızalar bu madde kapsamı dışındadır.
12. Malın ayıplı olduğunun anlaşılması durumunda tüketici, aşağıda sınırlı sayıda sayılan seçimlik haklardan birini kullanabilir:
 - a. Satılanı geri vermeye hazır olduğunu bildirerek sözleşmeden dönme,
 - b. Satılanı alıkoyup ayıp oranında satış bedelinden indirim isteme,
 - c. Aşırı bir masraf gerektirmediği takdirde, bütün masrafları satıcıya ait olmak üzere satılanın ücretsiz onarılmasını isteme,
 - d. İmkân varsa, satılanın ayıpsız bir misli ile değiştirilmesini isteme
13. Tüketicinin onarım hakkını kullanmasına rağmen malın;
 - a. Tüketiciciye teslim edildiği tarihten itibaren garanti süresi içinde kalmak kaydıyla tekrar arızalanması,
 - b. Tamiri için 29029 sayılı Resmi Gazete'de yayımlanan Satış Sonrası Hizmetler Yönetmeliği'nde belirtilen gereken azami sürenin aşılması,
 - c. Tamirin mümkün olmadığının yetkili servis istasyonu, satıcı, üretici veya ithalatçı tarafından bir raporla belirlenmesi durumlarında tüketici malın ücretsiz değiştirilmesini, bedel iadesini veya ayıp oranında bedel indirimi talep edebilir.
14. Malın ayıpsız misli ile değiştirilmesinin satıcı için orantısız güçlükleri beraberinde getirecek olması halinde tüketici, sözleşmeden dönme veya ayıp oranın bedelden indirim haklarından birini kullanabilir. Orantısızlığın tayininde malın ayıpsız değeri, ayıbın önemi ve diğer seçimlik haklara başvurmanın tüketici açısından bedel indirimi talep etmeyeceği gibi hususlar dikkate alınır.
15. Garanti uygulaması sırasında değiştirilen malın garanti süresi, satın alınan malın kalan garanti süresi ile sınırlıdır.
16. Satılan mala ilişkin düzenlenen faturalar garanti belgesi yerine geçmez.
17. Garanti belgesi ile ilgili olarak çıkabilecek sorunlar için Ticaret Bakanlığı Tüketicinin Korunması ve Piyasa Gözetimi Genel Müdürlüğü'ne başvurulabilir.
18. Tüketiciler şikâyet ve itirazları konusundaki başvurularını tüketici hakem heyetlerine ve tüketici mahkemelerine yapabilirler.

GARANTİ BELGESİ

İMALATÇI / İTHALATÇI FİRMANIN

ÜNVANI : Fakir Elektrikli Ev Aletleri Dış. Tic. A.Ş.
MERKEZ ADRESİ : Saruhan Plaza, Basın Ekspres Yolu, No:39 Küçükçekmece,
İstanbul / TÜRKİYE

TELEFONU : 0 212 249 70 69

FAKSI : 0 212 251 51 42

FİRMA YETKİLİSİNİN

İMZASI - KAŞESİ :

 **Fakir**
HAUSGERÄTE **FAKİR ELEKTRİKLİ EV ALETLERİ DİŐ TİC. A.Ő.**
FAKİR ELECTRICAL APPLIANCES TRADE CO. INC.
Merkez: Halkalı Merkez Anı S. Ekspres. Cad. No.39
Küçükçekmece / İstanbul Fax: (212) 249 70 69
Tel: (212) 249 70 69 Mersis No.: 030200018000018 İşletme Mkt. İstanbul
Ticaret Sicil No: 27444 Boğaziçi Kurumlar V.D. 280615810

ÜRÜNÜN

CİNSİ : Buhar Temizleyici
MARKASI : Fakir
MODELİ : DUO STEAM 2 IN 1
BANDROL VE SERİ NO:
TESLİM TARİHİ VE YERİ :
GARANTİ SÜRESİ : 2 YIL
AZAMI TAMİR SÜRESİ : 20 (YİRMİ) İŐ GÜNÜ

SATICI FİRMANIN

ÜNVANI :
ADRESİ :
TELEFONU :
FAKSI :
FATURA TARİH VE NO :
TARİH - KAŐE - İMZA :